

# EXTRA 3300 SUPERLUNGA

ORIGINAL MADE IN ITALY

S/N

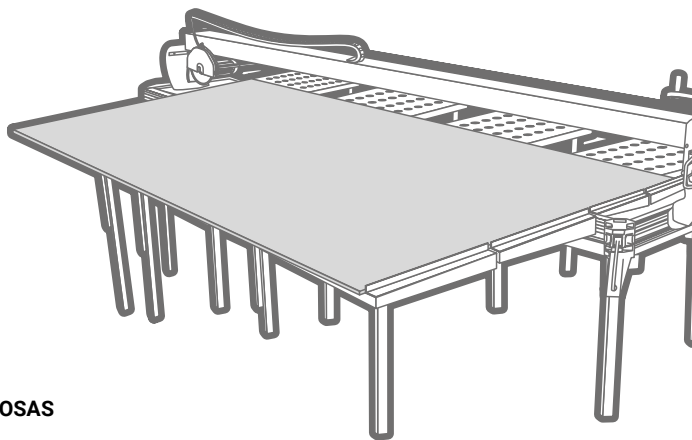







IT	ISTRUZIONI PER L'USO DELLA TAGLIERINA ELETTRICA
GB	OPERATING INSTRUCTIONS TILE CUTTING MACHINE
F	MODE D'EMPLOI MACHINE À DÉCOUPER LES CARREAUX
D	BEDIENUNGSANLEITUNG FLIESENSCHNEIDMASCHINE
E	MANUAL DE INSTRUCCIONES MÁQUINA PARA CORTAR BALDOSAS
CZ	NÁVOD NA POUŽITÍ OBKLADAČSKÁ PILA



**BATTIPAV™**

MACCHINE PER EDILIZIA | MACHINES FOR BUILDING

## DATI TECNICI - TECHNICAL DATA - DONNÉES TECHNIQUES - TECHNISCHE DATEN - DATOS TÉCNICOS

ART.								
6733001	3300 mm	2330 x 2330 mm	40 mm	35 mm	200 / 25,4 mm	1,8 hP/ 1,4kW	3950x900x 1260 mm	145 Kg



OFFICIAL CHANNEL

[www.youtube.com/battipav](http://www.youtube.com/battipav)

230V ~ 50Hz

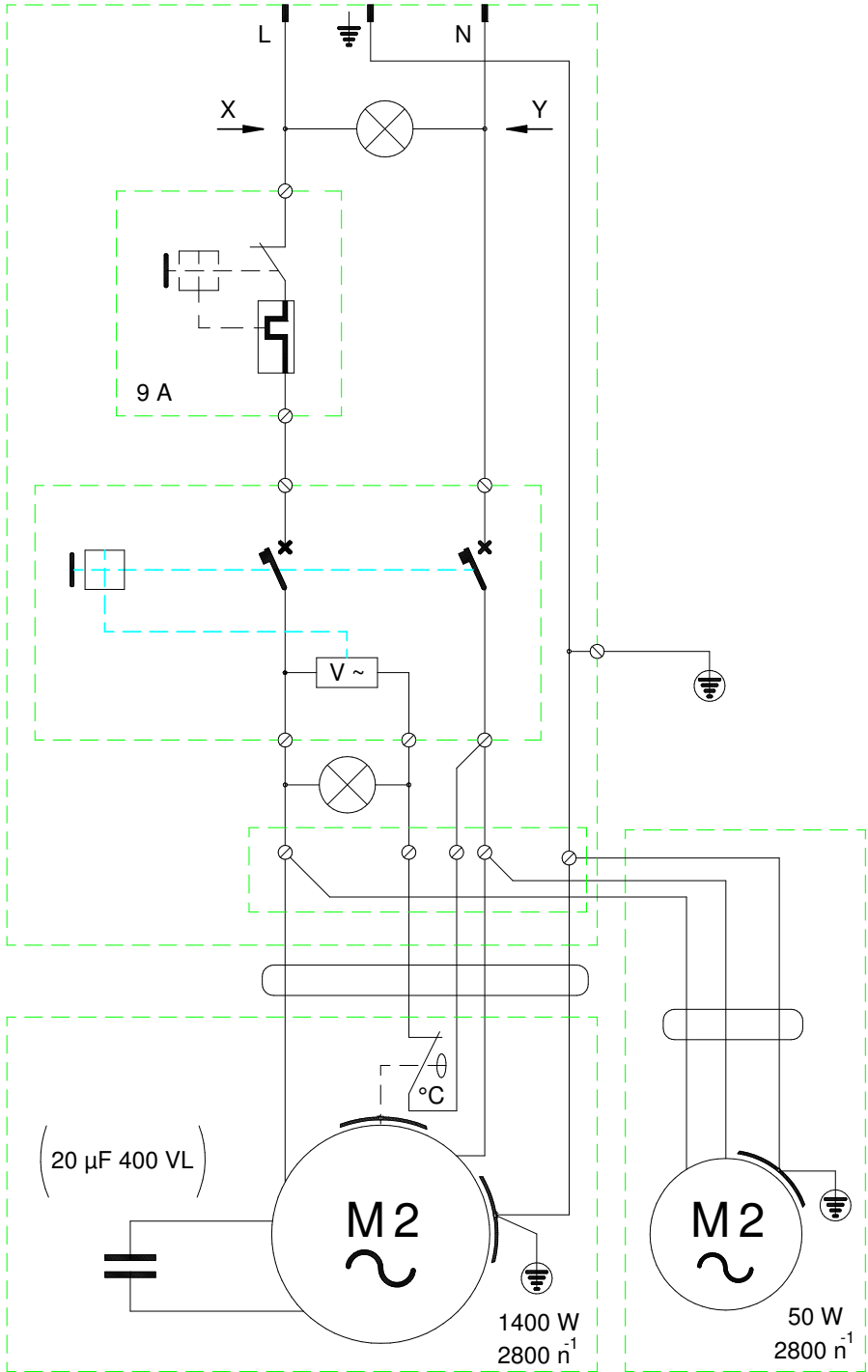







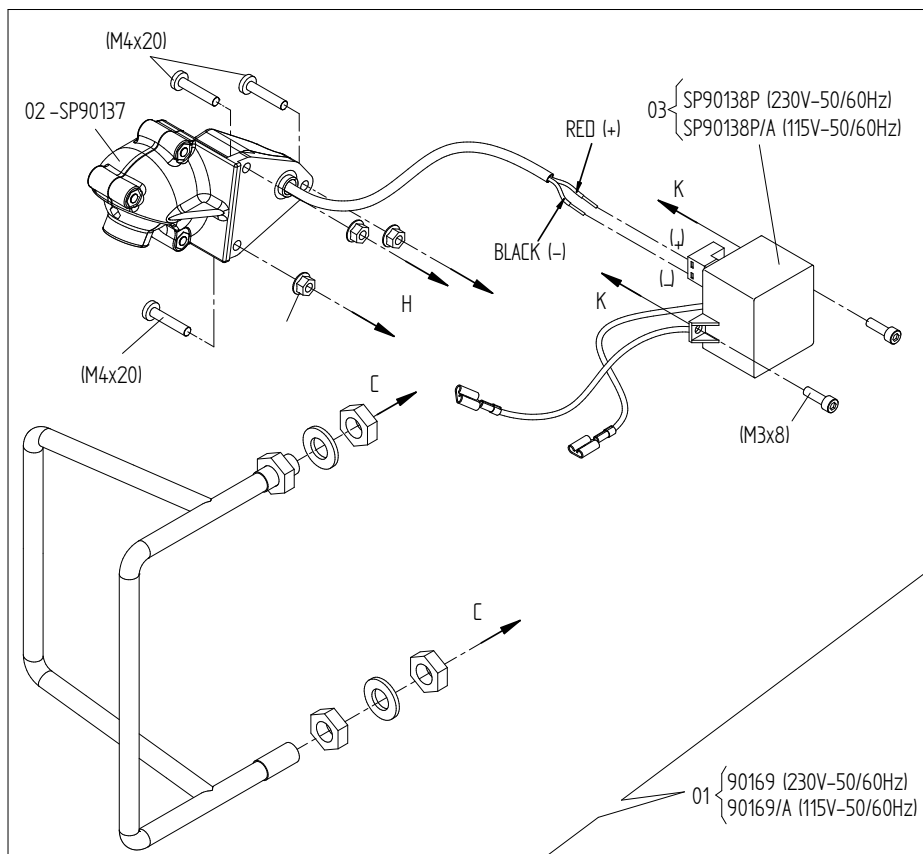
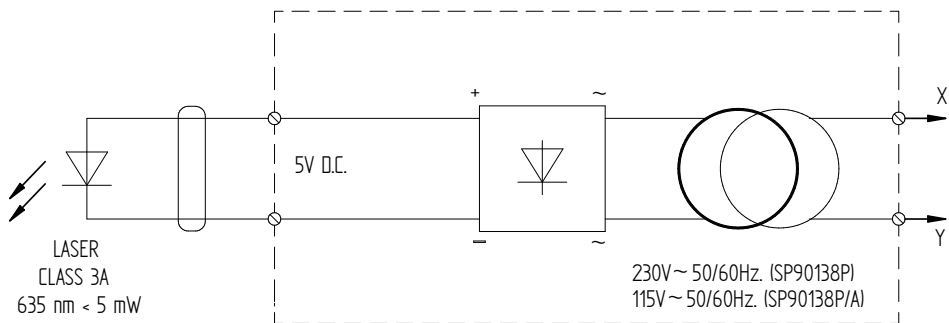

IT	GB	F	D	E	CZ
<b>DICHIARAZIONE CE DI CONFORMITÀ</b>	<b>EC DECLARATION OF CONFORMITY</b>	<b>DECLARATION CE DE CONFORMITE</b>	<b>EG-KONFORMITÄT-SERKLÄRUNG</b>	<b>DECLARACIÓN DE CONFORMIDAD CE</b>	<b>CE PROHLÁŠENÍ O SHODĚ</b>
Il costruttore:	The builder:	Le fabricant:	Der Hersteller:	El fabricante:	Výrobce:
<b>BATTIPAV S.R.L. - Z.I.2 Via Cavatorta 6/1 - 48033 Cotignola (RA) ITALY - Tel 0545 40696 - info@battipav.com - www.battipav.com</b>					
Dichiara sotto la propria esclusiva responsabilità che il prodotto	Declares under your sole responsibility that the product	Déclare sous votre seule responsabilité que le produit	Erklärt in alleiniger Verantwortung, dass das Produkt	Declaro bajo su exclusiva responsabilidad que el producto	Potvrzuje a přejímá plnou zodpovědnost za to, že produkt
Serie	Series	Série	Baureihe	Serie	Série
<b>EXTRA SUPERLUNGA</b>					
Modello art.	Art.	Art.	Kunst.	Art.	Označení
<b>Mod. 6733001 - 230V ~ 50 Hz 1400 W S3 40% 2800 min-1 MOTOR CLASS F</b>					
Tipo	Model	Type	Typ	Typo	Typo
Tagliera da cantiere per taglio su ceramica, marmo, granito e gres fino ad altezza di 40mm e lunghezza di 3300mm.	Cutters for ceramic, marble, granite, gres products up to a height of 40 mm and a length of 3300mm.	Coupeur de chantier pour la coupe de céramique, marbre, granit et gres jusqu'à une hauteur de 40 mm et une longueur de 3300mm.	Baustellenschneider zum Schneiden von Keramik, Marmor, Granit und Steinzeug bis zu einer Höhe von 40 mm und einer Länge von 3300 mm.	Cortador de obra para cortar cerámica, mármol, granito y gres hasta una altura de 40 mm y una longitud de 3300 mm.	Pila na keramiku, mramor, žulu, gresové obklady do tloušťky 40 mm a délky 3300 mm.
A cui si riferisce la presente dichiarazione e' conforme alle seguenti Direttive	This Declaration relates to the following Directives	Cette déclaration concerne les directives suivantes	Diese Erklärung bezieht sich auf die folgenden Richtlinien	La presente Declaración se refiere a las siguientes Directivas	Toto prohlášení je v souladu s následujícími předpisy
<b>2006/42/EC (MD), 2014/35/EU (LVD), 2014/30/EU (EMC), 2011/65/EU (RoHS II)</b>					
Riferimento alle pertinenti norme armonizzate utilizzate	Reference to the relevant harmonized standards used	Référence aux normes harmonisées pertinentes utilisées	Bezugnahme auf die einschlägigen harmonisierten Normen	Referencia a las normas armonizadas pertinentes utilizadas	Odkaz na příslušné použité normy
<b>EN12418:2000+A1:2009, EN61029-1:2009+A11:2010, EN61029-2-7:1993, EN60335-1:2012+A11:2014, EN60335-2-41:2003+A1:2004+A2:2010, CEI EN 61000-6-1:2007, CEI EN 61000-6-3:2007+A1:2013, CEI EN 610003-2:2015, CEI EN 61000-3-3:2014</b>					
e autorizzo Zoli Alberto a costituire il fascicolo tecnico	and Zoli Alberto is authorized to compile the technical file	et Alberto Zoli est autorisé à constituer le dossier technique	und Alberto Zoli ist berechtigt, die technischen Unterlagen zusammenzustellen	y Alberto Zoli tiene autorización para elaborar el expediente técnico	Zoli Alberto je oprávněn k sestavení technického souboru
Data di costruzione N° di Serie:	Date of manufacture Series N.	Date de fabrication N° de série	Produktionsdatum Seriennummer	Fecha de fabricación N° de serie:	Datum výroby, sériové číslo
<b>Cotignola,</b>					

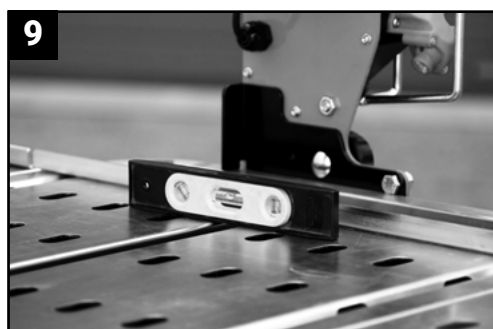
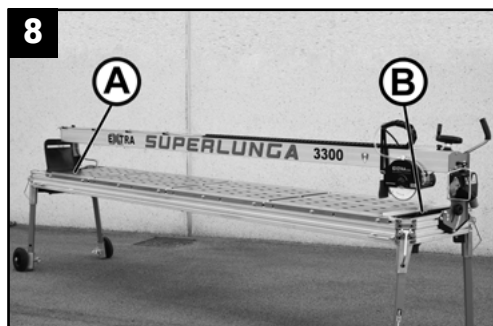
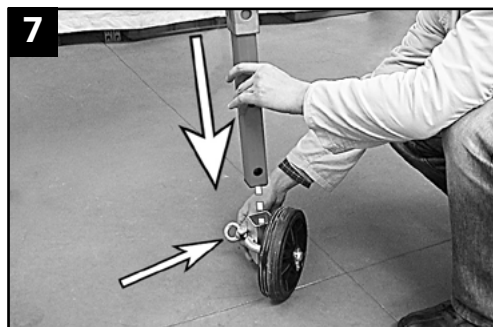
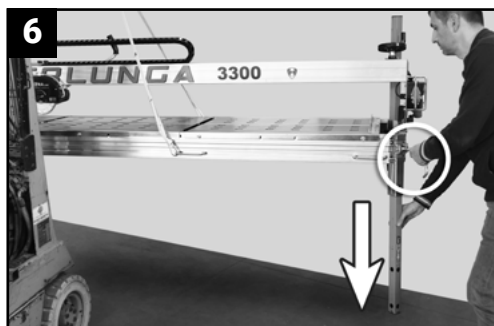
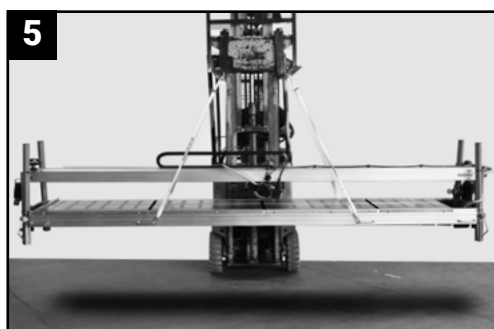
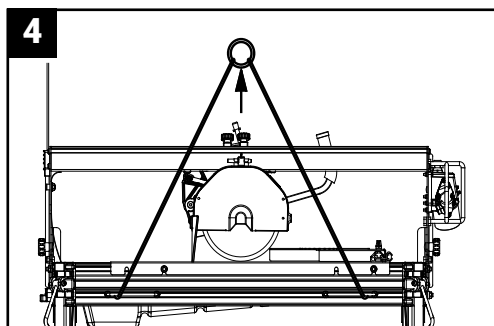
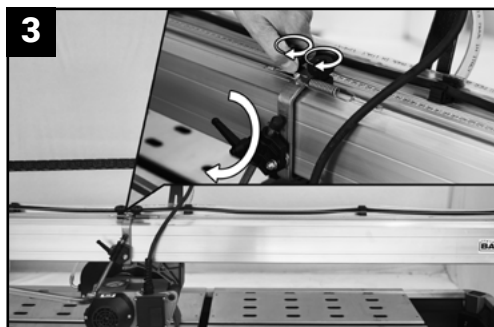

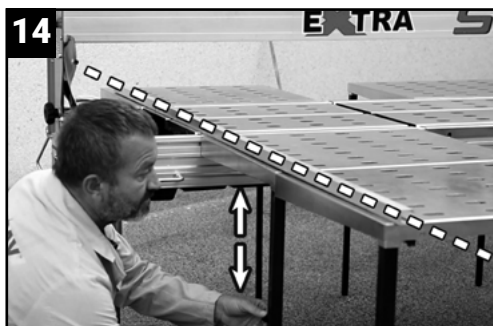
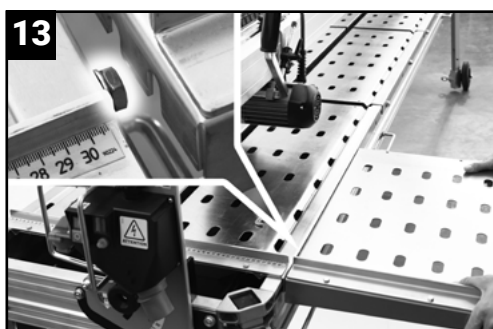
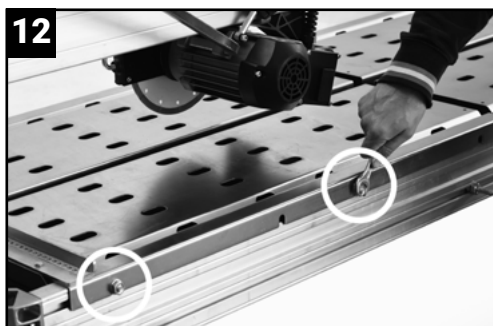
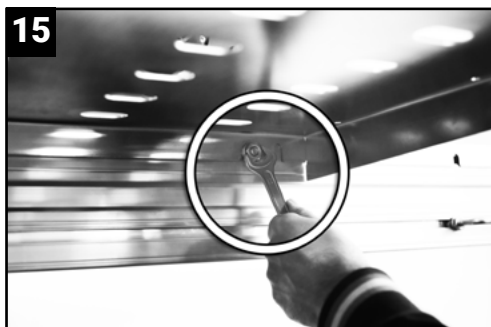
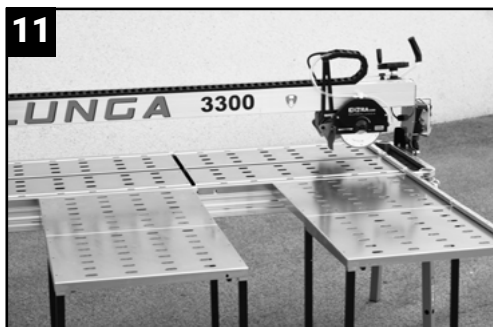

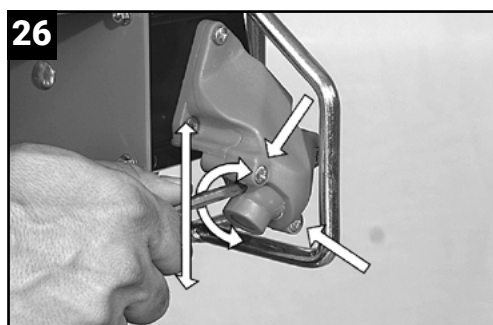
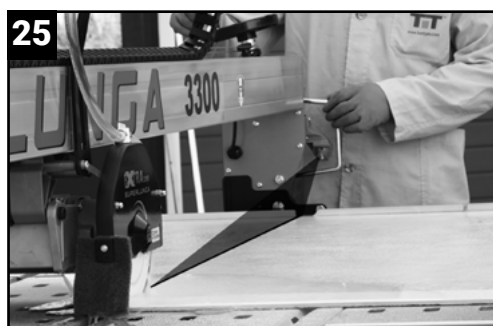
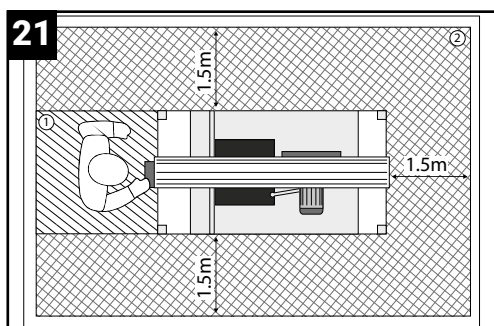
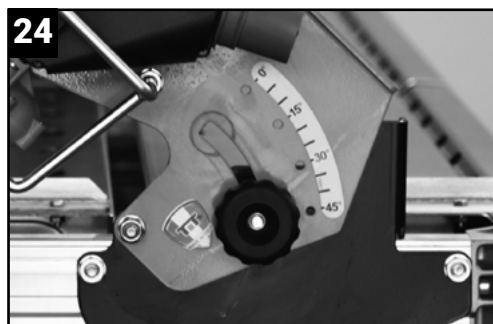
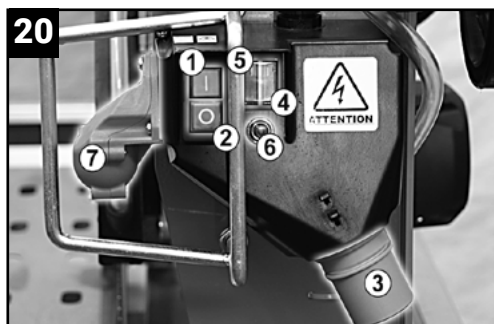

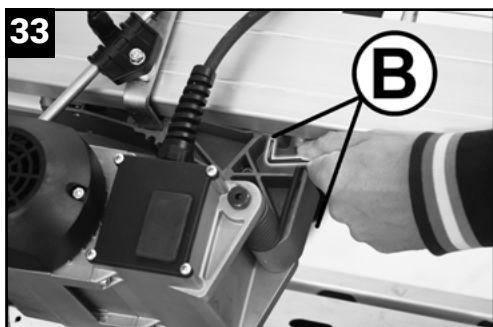
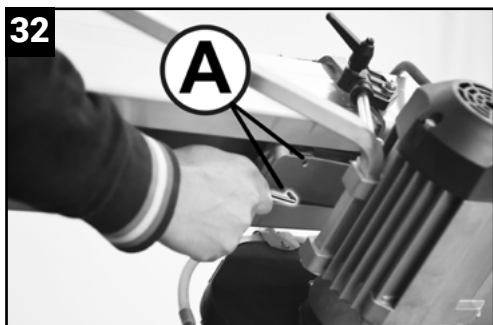
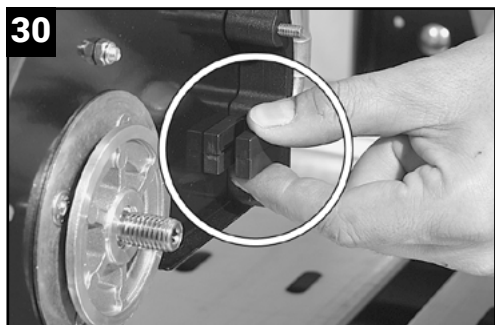
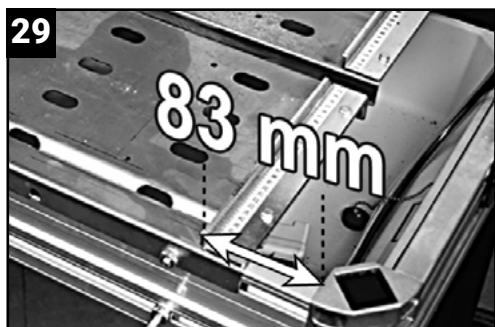
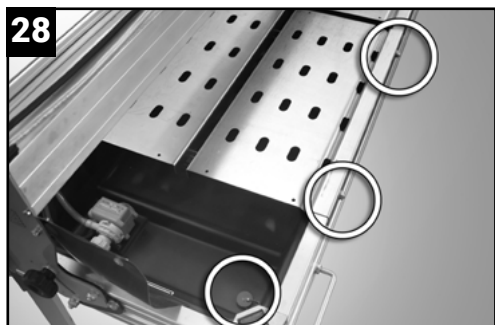
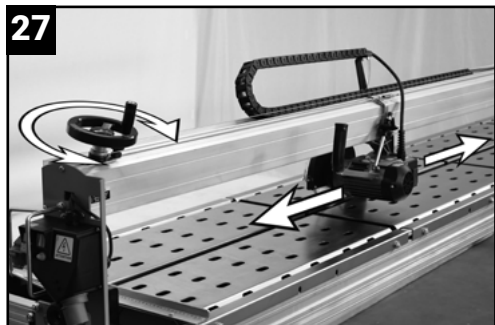

**"ISTRUZIONI ORIGINALI"****SCOPO DEL MANUALE**

Questo manuale è parte integrante della macchina. È stato realizzato dalla BATTIPAV S.R.L. per fornire le informazioni necessarie a coloro che sono autorizzati ad interagire con essa nell'arco della sua vita prevista.

Prima di ogni impiego leggere attentamente il capitolo relativo alla sicurezza.

Ogni macchina è stata sottoposta ad una serie di collaudi ed è stata minuziosamente controllata prima di lasciare la nostra fabbrica.

La Battipav lavora costantemente per lo sviluppo delle sue macchine; perciò si riserva di apportare modifiche. Non potranno quindi essere vantati diritti sui dati e sulle illustrazioni di questo manuale.

**INDICAZIONI PER LA SICUREZZA**

- Il costruttore declina ogni responsabilità per l'impiego della taglierina EXTRA con utensili non specificati nel paragrafo "USO CONSIGLIATO";

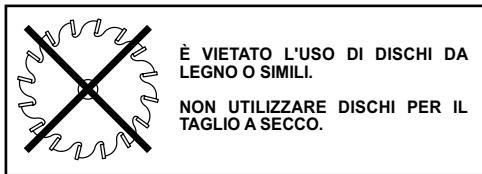

- La EXTRA è costruita per operare esclusivamente nelle condizioni di "TIPO DI FUNZIONAMENTO CONSENTITO" indicato al paragrafo "DATI TECNICI"
- Durante le operazioni di taglio, lasciare riposare la macchina come specificato;
- La EXTRA non è stata costruita per un utilizzo a carico continuo.

**ATTENZIONE**

**NON UTILIZZARE DISCHI DIAMANTATI DI QUALITÀ SCADENTE O NON IDONEI ALLE SPECIFICHE D'USO FORNITI DAL COSTRUTTORE. L'IMPIEGO DI DISCHI SCADENTI PUÒ CAUSARE DANNI ALL'OPERATORE ED ALLA MACCHINA, OLTRE A RALLENTARE NOTEVOLMENTE IL LAVORO.**

**ATTENZIONE**

**LA MACCHINA NON È PREVISTA PER UN UTILIZZO IN AMBIENTE ESPLOSIVO**

**ATTENZIONE**

**UTILIZZARE SEMPRE I DISPOSITIVI DI PROTEZIONE INDIVIDUALE PER RIDURRE I RISCHI DERIVANTI DALLA LAVORAZIONE. NON AVVIARE MAI LA MACCHINA CON L'UTENSILE DI TAGLIO IN MOVIMENTO, ATTENDERE IL SUO ARRESTO.**

**Attenzione! Con l'impiego di apparecchi elettrici e per prevenire contatti di corrente elettrica, ferimenti e pericolo di incendio, devono sempre essere osservate le seguenti indicazioni di sicurezza. Legga e osservi tali indicazioni prima di utilizzare l'apparecchio e conservi bene le presenti norme!**

**CONSERVI CON CURA QUESTE ISTRUZIONI.**

**Tenga bene in ordine il Suo posto di lavoro.**

- Disordine sul posto di lavoro comporta pericolo.

**Tenga conto delle condizioni ambientali.**

- Non esponga l'apparecchio alla pioggia.
- Non utilizzi l'apparecchio in ambienti umidi o bagnati. Abbia cura di una buona illuminazione
- Non utilizzi l'apparecchio nella vicinanza di liquidi infiammabili o di gas.

**Si salvaguardi da elettrificazione.**

- Eviti contatti con oggetti con messa a terra.

**Tenga lontano i bambini !**

- Non lasci toccare il cavo o l'apparecchio a terze persone, le tenga lontane dal campo di lavoro.

**Conservi il suo apparecchio In modo sicuro.**

- Apparecchi non in uso dovrebbero essere conservati in luoghi asciutti e sicuri ed in modo da non essere accessibili ai bambini.

**Non sovraccarichi il suo apparecchio.**

- Lavorerà meglio e più sicuro nell'ambito della potenza di targa.



### Utilizzi l'apparecchio adatto.

- Non usi apparecchi deboli di potenza oppure accessori che richiedono potenza elevata. Non usi l'apparecchio per scopi e lavori per i quali essi non sono destinati.

### Si vesta in modo adeguato.

- Per lavori all'aria aperta si raccomanda di portare guanti in gomma e scarpe tali da non poter scivolare. Con capelli lunghi usare apposita rete. Usi occhiali di sicurezza.
- Effettuando lavori che producono polvere, usi una maschera.

### Eviti errati impieghi del cavo.

- Non sollevi l'apparecchio dalla parte del cavo e non lo utilizzi per staccare la spina dalla presa.
- Salvaguardi il cavo da elevate temperature, olio e spigoli taglienti.

### Eviti posizioni malsicure.

- Abbia cura di trovarsi in posizione sicura e mantenga sempre l'equilibrio.

### Curi attentamente i Suoi utensili.

- Per lavorare bene e sicuro mantenga i Suoi utensili ben affilati e puliti.
- Segua le prescrizioni di assistenza e le indicazioni dei cambio degli utensili di consumo. Controlli regolarmente il cavo ed in caso di danni, lo faccia sostituire da uno specialista riconosciuto. Controlli regolarmente i cavi di prolungamento e li sostituisca qualora danneggiati. Le impugnature devono essere asciutte e prive di olio e grasso.

### Stacchi la spina dalla presa.

- Non utilizzando l'apparecchio, prima di effettuare riparazioni e cambio di utensili di consumo.

### Non lasci sull'apparecchio chiavi di servizio.

- Prima di mettere l'apparecchio in funzione, controlli che tutte le chiavi ed utensili di aggiustamento siano state tolte.

### Eviti avviamenti accidentali.

- Allacciando l'apparecchio alla rete elettrica si assicuri che l'interruttore sia disinserito.

### Cavi di prolungamento all'aria aperta.

- All'aria aperta utilizzi solo cavi di prolungamento appositamente ammessi e contrassegnati.

### Stia sempre attento.

- Osservi il Suo lavoro. Sia ragionevole, non usi l'apparecchio quando è distratto.

### Controlli che l'apparecchio non sia danneggiato.

- Prima di usare l'apparecchio Lei deve controllare attentamente l'efficienza e il perfetto funzionamento dei dispositivi di sicurezza e parti eventualmente danneggiate. Controlli il funzionamento delle parti mobili, che non siano bloccate, che non vi siano parti rotte, se tutte le altre parti sono state montate in modo giusto e che tutte le altre condizioni che potrebbero influenzare il regolare funzionamento dell'apparecchio siano ottimali.
- Dispositivi di sicurezza o parti danneggiate devono essere riparati o sostituiti a regola d'arte tramite un Centro Assistenza qualora nelle istruzioni d'uso non siano date indicazioni diverse.
- Interruttori danneggiati devono essere sostituiti da un Centro Assistenza.
- Non usi apparecchi con interruttore che non possa essere inserito e disinserito.

### Attenzione.

- Per la Sua propria sicurezza usi solo accessori riportati nelle istruzioni d'uso o offerti negli appositi cataloghi. L'uso di accessori o utensili di consumo diversi e comunque non raccomandati nelle istruzioni d'uso o catalogo, possono significare per Lei pericolo di ferimento.

### Far riparare gli utensili da personale qualificato.

- Questo apparecchio elettrico è conforme alle vigenti norme di sicurezza. Le riparazioni devono essere eseguite esclusivamente da persone qualificate usando parti di ricambio originali, altrimenti ne potrebbero derivare considerevoli danni per l'utilizzatore.

## IDENTIFICAZIONE COSTRUTTORE E MACCHINA

La targhetta identificativa raffigurata è applicata direttamente sulla macchina. In essa sono riportati i riferimenti e tutte le indicazioni necessarie alla sicurezza di esercizio.

1

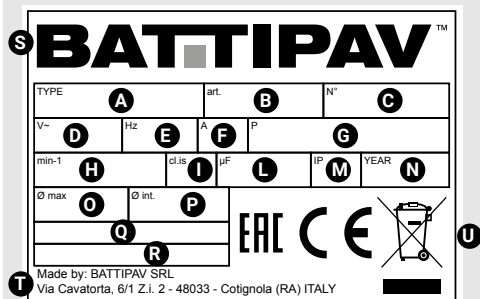
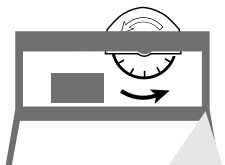

A	Modello macchina	M	Grado IP
B	Articolo	N	Anno di produzione
C	Numero di matricola	O	Diametro Max utensile
D	Tensione di rete	P	Diametro interno utensile
E	Frequenza di rete	Q	Accessori
F	Corrente Assorbita	R	Accessori
G	Potenza elettrica installata	S	Identificazione costruttore
H	Velocità di rotazione utensile	T	Identificazione costruttore e indirizzo
I	Classe di isolamento	U	Marchi Certificazioni
L	Condensatore di avviamento		

## SEGNALI

Simbologia e segnali:

Sulla macchina ove necessario sono apposti degli adesivi di pericolo/divieto, prenderne visione prima dell'utilizzo.

A		<b>Obbligo di utilizzo del DPI prescritto ( Occhiali e cuffie protettive )</b>
A		<b>Legga le istruzioni d'uso prima di ogni utilizzo</b>
A		<b>Obbligo di utilizzo del DPI prescritto ( Guanti Protettivi )</b>
A		<b>Attenzione! Pericolo di contatto accidentale</b>
B		<b>Non utilizzare dischi da legno o metallo</b>
B		<b>Collegamento di terra</b>
C		<b>Livello acqua vasca di recupero</b>
D		<b>Attenzione! Bloccare il carrello</b>
E		<b>Presenza energia elettrica</b>

2

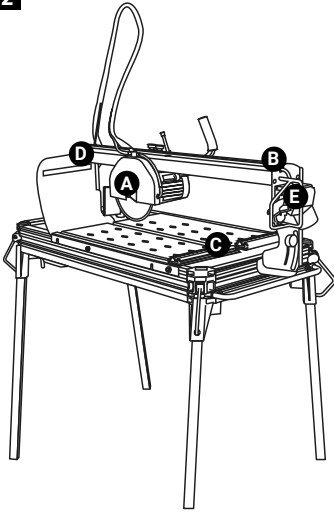

## DESCRIZIONE DELLA MACCHINA

La taglierina da cantiere EXTRA è una macchina specifica per lavori di taglio su ceramica, marmo, granito, laterizi, manufatti in cemento e simili fino ad un'altezza di 40 mm e lunghezze di 3300 mm.

Sfrutta il sistema di taglio con utensile diamantato ad umido ed è destinata a personale specializzato nelle operazioni del settore delle costruzioni edili.

L'operatore si posiziona frontalmente al lato stretto della macchina, alla portata dei comandi di azionamento e colloca il materiale da tagliare sulla tavola. Avvia la macchina e movimentata la testa di taglio fino a portare l'utensile a contatto con il materiale.

## DATI TECNICI

Alimentazione: 230V 50Hz~

Potenza assorbita: 1400 W

### Tipo di funzionamento consentito:

INTERMITTENTE - SERVIZIO S3

40% funzionamento a carico

60% riposo

Velocità di rotazione: 2800 min<sup>-1</sup>

Condensatore: 20 µF

Disgiuntore termico: 170°C

Grado IP: 54

## USO CONSIGLIATO UTENSILE DI TAGLIO DISCO DIAMANTATO AD ACQUA CORONA CONTINUA:

ceramica, monocottura, cotto e marmo.

**GLI ABBINAMENTI, UTENSILE / MATERIALE DA TAGLIARE, SONO PURAMENTE INDICATIVI. ATTENERSI SEMPRE ALLE INDICAZIONI DI USO PREVISTO FORNITE DAL COSTRUTTORE DELL'UTENSILE DI TAGLIO, PRIMA DI OGNI APPLICAZIONE.**

Pompa per il ricircolo dell'acqua:

**S1 230V 50/60Hz**

Il rumore emesso da queste macchine è stato misurato secondo la norma ISO 3745-77 su campioni di produzione.

La macchina è stata appoggiata sul tavolo ausiliario H800 (mm)

Il campione in prova era costituito da piastrelle in monocottura 314x314x8 (mm), mod P3T287 1200 °C. K = 2, [ dB ], pr EN 848 - 1

## Rumorosità:

### VALORI A VUOTO

L<sub>w</sub> 72,4 [dBW(A)] 0,0 [mW(A)]

L<sub>p</sub> 61,5 [dB(A)] 61,5 [dB(C)]max

### VALORI A CARICO

L<sub>w</sub> 101,5 [dBW(A)] 14,3 [mW(A)]

L<sub>p</sub> 92,0 [dB(A)] 100,7 [dB(C)]max

La macchina in condizioni di lavoro ha una emissione di rumore superiore agli 85 dB(A).

## INSTALLAZIONE

### TRASPORTO / MOVIMENTAZIONE

Trasportare la EXTRA usando le apposite maniglie laterali.

- 3** Prima di trasportare la macchina assicurarsi che:
- Il carrello motore sia bloccato al centro della macchina mediante i due pomelli di regolazione taglio posti sulla trave di scorrimento.
  - Il carrello motore sia completamente abbassato e bloccato mediante la leva a ripresa.
  - I pomelli di regolazione dell'inclinazione ben serrati.

### PER TRASPORTARE LA MACCHINA

- 4** Usare un tirante a 4 (quattro) bracci, impegnando i ganci nelle maniglie di trasporto.

- 5** **PER TRASPORTARE LA MACCHINA USARE UN TIRANTE A 4 BRACCIA, IN GRADO DI SOLLEVARE 200KG O ALMENO IL 20% IN PIU' DEL PESO DELLA MACCHINA.**

### MOVIMENTARE LA MACCHINA CON UN MEZZO DI SOLLEVAMENTO

### POSIZIONAMENTO

- 6** A macchina ancora sollevata abbassare una gamba per volta e bloccarla con il relativo fermo di bloccaggio. Posizionare la macchina su una superficie stabile e ben in piano.

## ATTENZIONE



- 7** **Sulle gambe del lato posteriore inserire le ruote di trasporto.**
- 8** **Portare la macchina in appoggio sulla superficie.**
- 9 10** **Livellare la macchina da entrambi i lati regolando la posizione delle gambe (A e B)**

- 11** **Montare i piani di lavoro aggiuntivi forniti in dotazione con la macchina:**

- 12** • con una chiave fissa da 17mm allentare i dadi laterali di fissaggio piani di lavoro.
- 13** • inserire il piano di lavoro aggiuntivo inserendo l'asola di fissaggio sul la vite di bloccaggio.

## ATTENZIONE



- 14** **Prima di bloccare portare sullo stesso asse tutti i piani di lavoro.**  
**Regolare l'altezza agendo sui piedi.**

- 15** • bloccare il piano serrando le viti presenti sul telaio.
- 16** • verificare che l'appoggio piastrella del piano di lavoro aggiuntivo sia in asse con quelli del piano di lavoro della macchina.

### CONTROLLI PRIMA DELL'USO

### LA EXTRA E' PROGETTATA PER LAVORARE ESCLUSIVAMENTE CON ACQUA

- 17** Prima di iniziare qualsiasi operazione di taglio assicurarsi che il livello dell'acqua nella vasca sia quello indicato.

**ASSICURARSI CHE LA POMPA RISULTI COMPLETAMENTE SOMMERSA. IN CASO CONTRARIO VERIFICARE CHE LA MACCHINA RISULTI CORRETTAMENTE LIVELLATA.**

## ATTENZIONE



### REGOLAZIONE DELL'ACQUA DI REFRIGERAZIONE.

- 18** Tramite la valvola d'intercettazione posta sopra la protezione del disco è possibile variare la quantità d'acqua in funzione del tipo di materiale da tagliare. Ciò è reso possibile dall'innovativo sistema di refrigerazione che permette di avere il disco costantemente bagnato.

### ALLACCIAMENTO ALLA RETE ELETTRICA

## ATTENZIONE



La macchina deve essere collegata alla rete elettrica tramite un interruttore differenziale avente le caratteristiche seguenti:

Differenziale **In 10 A Id 30 mA**

Trasformatore **230 V 50 Hz 2000 W**

**Servizio continuo**

**N.B. Per la corretta utilizzazione degli interruttori differenziali non bisogna dimenticare il periodico controllo della loro efficienza, attuabile tramite l'apposito pulsante posto sul frontale del dispositivo stesso.**

- Assicurarsi che la sezione dei conduttori del cavo di alimentazione sia dimensionata in funzione della corrente di avviamento e della sua lunghezza. Per cavi di lunghezze fino a 50 mt è sufficiente una sezione di 2,5 mm<sup>2</sup>.
- Prima di collegare la macchina alla prese di corrente, assicurarsi che il voltaggio della linea sia lo stesso di quello indicato sulla targhetta della macchina .
- Collegare la macchina solo ad una linea con cavo di messa a terra efficiente. In caso di dubbio, non collegare la macchina.

## MONTAGGIO E SMONTAGGIO DEL DISCO

**Prima di eseguire qualsiasi intervento o regolazione separare la macchina dalla rete di alimentazione.**

Allentare i due dadi posti sul carter copridisco e rimuovere lo stesso.

Togliere il dado di serraggio del disco utilizzando la chiave da 19 mm e la chiave a brugola a 5 mm.

## ATTENZIONE



### 19 LA FILETTATURA DEL DADO DI SERRAGGIO DEL DISCO E' SINISTRA.

Dopo aver smontato il disco, pulire accuratamente le flangie portadisco e verificare l'eventuale usura.

Lubrificare con olio fine le superfici e procedere al montaggio del nuovo disco, prestando attenzione al senso di rotazione impresso chiaramente sull'utensile.

## DISPOSITIVI DI COMANDO E CONTROLLO

### ATTENZIONE



**20** La macchina EXTRA è equipaggiata di un quadrante di comando composta da:

#### 1) PULSANTE DI MARCIA: (COLORE VERDE)



Premendo a fondo il pulsante si attiva l'avviamento della macchina.

#### 2) PULSANTE DI ARRESTO NORMALE: (COLORE ROSSO)



Premendo a fondo il pulsante si attiva l'arresto della macchina.

#### 3) DISPOSITIVO DI SEPARAZIONE DELLA RETE (Spina):

Punto di alimentazione della macchina.

Durante le fasi di manutenzione e intervento estrarre la presa dal dispositivo per separare la macchina dalla rete.

#### 4) SPIA PRESENZA RETE (BIANCO):

Accesa: presenza della tensione di rete.

Spenta: mancanza tensione rete.

#### 5) SPIA FUNZIONAMENTO MACCHINA (VERDE):

Per segnalazione macchina in funzione.

#### 6) DISGIUNTORE DI SOVRACORRENTI:

Interviene in presenza di sovracorrenti, interrompendo l'alimentazione della macchina. L'avvenuto intervento viene segnalato dalla espulsione del riarmo manuale. In caso di intervento del disgiuntore attendere qualche minuto e riarmare premendo il perno centrale dello stesso.

#### 7) TRACCIATORE LASER

Proietta la linea di taglio sulla tavola.

Si attiva con la macchina collegata alla rete.

## ESECUZIONE DEL TAGLIO IN PIANO

### ATTENZIONE



**21** PRIMA DI AVVIARE LE OPERAZIONI DI TAGLIO, L'OPERATORE DEVE ASSICURARSI DI LASCIARE ALMENO 150 cm DI SPAZIO LIBERO INTORNO ALLA MACCHINA (Pos. 2).  
**PER OPERARE IN SICUREZZA NON PERMETTERE CHE ALTRE PERSONE RIMANGANO VICINO ALLA MACCHINA DURANTE LE OPERAZIONI DI TAGLIO. L'OPERATORE STAZIONA NELLA POSIZIONE DI LAVORO (Pos. 1) DURANTE LE VARIE FASI DI FUNZIONAMENTO DELLA MACCHINA.**

**22** La grande versatilità della EXTRA permette di realizzare differenti tipi di taglio. Posizionare il pezzo da tagliare sul piano di lavoro assicurandosi che sia ben in appoggio al fermo piastrella, aiutandosi eventualmente con la squadretta di appoggio.

### ATTENZIONE



**PRIMA DI PROCEDERE SUI TAGLI DI GRANDI FORMATI, CONSIGLIAMO DI VERIFICARE LA QUOTA DA TAGLIARE AD INIZIO E FINE TAGLIO RISPETTO AL DISCO.**

## ESECUZIONE TAGLIO 45°

### ATTENZIONE



**Prima di posizionare la testa motore, assicurarsi che:**

- la macchina sia spenta;
- l'utensile di taglio non sia in movimento.

**23** Facendo riferimento alla scala graduata posta sul montante della macchina, portare la testa motore in posizione JOLLY e serrare i pomelli. Mediante la leva a ripresa abbassare la testa di taglio fino a portare il disco alcuni millimetri sotto il livello del piano.

### ATTENZIONE



**PRIMA DI OGNI TAGLIO ASSICURARSI CHE LA PIASTRELLA DA TAGLIARE SIA BEN APPOGGIATA AL FERMO APPOGGIO PIASTRELLA.**

Con la EXTRA è anche possibile impostare:

- a) la lunghezza di taglio tramite i pomelli di regolazione taglio.
- b) la profondità di taglio utilizzando la leva a ripresa.
- c) la misura di taglio diritto usando la squadretta di appoggio piastrella e l'asta graduata posizionata sul piano di lavoro.

**24** Per eventuali lavorazioni particolari è possibile impostare qualsiasi inclinazione di taglio compresa tra 0° e 45° indicati sul lato della macchina.

## TRACCIATORE LASER

### ATTENZIONE



#### APPARECCHIO LASER IN CLASSE I 635 nm, < 5 mW

Mediante l'accessorio tracciatore laser è possibile velocizzare le operazioni di taglio.

### ATTENZIONE



**IL TRACCIATORE LASER DIVIENE OPERATIVO UNA VOLTA COLLEGATA LA MACCHINA ALLA RETE ELLETRICA.**

## ESECUZIONE DEL TAGLIO CON TRACCIATORE LASER

- collegare la macchina alla rete elettrica;
  - posizionare il pezzo da tagliare facendo corrispondere la linea prodotta dal tracciatore laser con il riferimento sul materiale da tagliare;
- 25** • procedere al taglio come indicato al paragrafo "esecuzione del taglio in piano".

### ATTENZIONE



**NON MODIFICARE LA POSIZIONE DEL TRACCIATORE RIVOLGENDONE IL FASCIO VERSO GLI OCCHI DELL'OPERATORE. NON FISSARE IL FASCIO AD OCCHIO NUDO NÈ GUARDARE DIRETTAMENTE CON STRUMENTI OTTICI.**

## REGOLAZIONE DEL TRACCIATORE

**In caso di tracciatore non in asse con la linea di taglio è possibile regolarne il corretto allineamento. Per posizionare correttamente il tracciatore procedere come segue:**

- 26** • Allentare le tre viti di bloccaggio bulbo in maniera da permetterne il movimento.
- Posizionare un riferimento ben in squadra sulla linea di taglio dell'utensile.
- 26** • Inserire la chiave esagonale maschio di 5 mm in dotazione nell'asola esagonale posta sul bulbo.
- Agendo sulla chiave esagonale maschio ruotare il bulbo fino ad allineare la traccia con la linea di taglio dell'utensile.

## ATTENZIONE



**DURANTE LE OPERAZIONI DI REGOLAZIONE ASSICURATEVI CHE LA LINEA PRODOTTA DAL TRACCIATORE NON RAGGIUNGA GLI OCCHI DELL'OPERATORE.**

## ATTENZIONE



**IL COSTRUTTORE DECLINA OGNI RESPONSABILITÀ PER L'USO DEL TRACCIATORE LASER IN APPLICAZIONI DIVERSE DA QUELLA INDICATA.**

## SISTEMA DI AVANZAMENTO TAGLIO

- 27** L'accessorio "SISTEMA DI AVANZAMENTO TAGLIO" permette di regolare in modo molto preciso, mediante il volantino posizionato sul montante anteriore della macchina, la progressione della testa di taglio in avanti o all'indietro.

## ATTENZIONE



**CONSIDERATA L'ELEVATA SENSIBILITÀ DELL'ACCESSORIO, PROCEDERE CON CAUTELA PER NON INCORRERE IN BLOCCAGGI ACCIDENTALI DELL'UTENSILE DI TAGLIO.**

## RISCHI RESIDUI

La BATTIPAV SRL in fase di progettazione ha posto particolare attenzione agli aspetti che possono provocare rischi alla sicurezza e alla salute degli operatori. Nonostante ciò, persistono alcuni rischi potenziali descritti di seguito:

## ATTENZIONE



- Pericolo di presenza corrente elettrica:  
La macchina dispone di un impianto elettrico interno:  
**ALLACCIATE LA MACCHINA AD UN IMPIANTO DOTATO DI PROTEZIONE DIFFERENZIALE E MESSA A TERRA EFFICIENTE.**

## ATTENZIONE



- Pericolo di esposizione prolungata al rumore:  
L'utilizzo continuativo della macchina, causa un'esposizione al rumore superiore agli 85dB(A).  
**È OBBLIGATORIO INDOSSARE APPROPRIATE CUFFIE ANTIRUMORE.**

## ATTENZIONE



- Pericolo di esposizione a frammenti di materiali.  
**È OBBLIGATORIO PORTARE OCCHIALI DI PROTEZIONE.**

## ATTENZIONE



- Pericolo di contatto accidentale con l'utensile in movimento.  
**È OBBLIGATORIO UTILIZZARE GUANTI PROTETTIVI PESANTI**

**MANTENERE SEMPRE LA POSIZIONE DI LAVORO (Pos. 1 foto 21) NELLE FASI DI FUNZIONAMENTO DELLA MACCHINA:**

- Durante il caricamento del materiale;
- Durante il taglio del materiale;
- Durante il rallentamento dell'utensile di taglio conseguente all'arresto della macchina.

## MANUTENZIONE

### ATTENZIONE



**PRIMA DI ESEGUIRE QUALSIASI INTERVENTO O REGOLAZIONE SEPARARE LA MACCHINA DALLA RETE DI ALIMENTAZIONE.**

### PULIZIA

### ATTENZIONE



**NON LAVARE LA MACCHINA CON GETTI D'ACQUA IN PRESSIONE.**

**28** E' possibile pulire facilmente la EXTRA allentando i dadi di bloccaggio laterali e rimuovendo il piano di lavoro. Tramite il tappo laterale svuotare la macchina dai residui di lavorazione.

### ATTENZIONE



**29** DOPO LE OPERAZIONI DI PULIZIA DELLA VASCA, RIPOSIZIONARE IL PIANO DI LAVORO RISPETTANDO LA DISTANZA DAL SUPPORTO GAMBA.

**30 31** Per una maggiore efficienza del sistema di lubrificazione brevettato SPRAY SYSTEM procedere periodicamente alla pulizia come indicato.

### ATTENZIONE



#### REGOLAZIONE DEL CARRELLO

Il carrello motore è dotato di un registro per la regolazione del gioco verticale. In caso di un eccessivo gioco del carrello motore, procedere come segue:

- 32** • con una chiave esagonale maschio di 3 mm, avvitare i due grani di regolazione anteriore (A), fino all'eliminazione del gioco;
- 33** • ripetere l'operazione per i due grani di regolazione posteriore (B).

### ATTENZIONE



**SERRARE IN MANIERA EGUALE I QUATTRO REGISTRI AL FINE DI OTTENERE UNA SCORREVOLEZZA ADEGUATA.**

## SMALTIMENTO

In caso di rottamazione dell'intera macchina o di parti di essa, i materiali andranno smaltiti secondo i modi indicati dalla legislazione vigente.



#### Motore elettrico

Alluminio	AL
Acciaio	AC
Rame	CU
Poliammide	PA

#### Corpo principale

Acciaio	AC
Poliammide	PA

#### Pompa sommersa

Poliammide	PA
Acciaio	AC
Alluminio	AL
Rame	CU
Resina epossidica	

#### R.A.E.E. IT08020000002803

La Direttiva Europea 2012/19/EU dispone che le apparecchiature elettriche non vengano smaltite nel normale flusso dei rifiuti solidi urbani, ma raccolte separatamente per ottimizzare il livello di recupero e riciclaggio dei materiali che le compongono e soprattutto per impedire potenziali danni alla salute e all'ambiente. In ottemperanza alla Direttiva Europea 2012/19/EU, tutte le macchine elettriche devono essere contrassegnate con il simbolo del cestino sbarrato. L'imballaggio della macchina andrà invece smaltito secondo i modi indicati dalla legislazione vigente per il riutilizzo. Per maggiori informazioni sulla corretta dismissione delle apparecchiature elettriche, rivolgersi al servizio pubblico preposto.





## LOCALIZZAZIONE GUASTI

### L'UTENSILE DEVE ESSERE RIPARATO DA PERSONALE QUALIFICATO.

Questo utensile elettrico è conforme alle relative norme di sicurezza.

Le riparazioni devono essere eseguite solo da personale qualificato che utilizzi parti di ricambio originali, altrimenti ciò può provocare un considerevole pericolo per l'utilizzatore.

Sono esclusi dalla garanzia i guasti non dipendenti da un difetto di conformità esistente al momento dell'acquisto, quali ad esempio:

- Usura dei materiali (tenuto conto della vita media del prodotto).
- Mancato rispetto delle indicazioni riportate su questo manuale.
- Interventi e manomissioni eseguiti da personale non autorizzato.
- Utilizzo di pezzi di ricambi non originali.

Problema	Causa	Rimedio
<b>La macchina non funziona.</b>	Il cavo di alimentazione è mal collegato.	Spingere a fondo nella presa; verificare il cavo di alimentazione.
	Non c'è tensione alla presa di corrente.	Far verificare la presa di corrente.
	L'interruttore di comando è danneggiato.	Rivolgersi al proprio rivenditore di fiducia per la sostituzione.
<b>Se la lubrificazione non arriva al disco a pompa funzionante.</b>	Si è otturato il gruppo spruzzatore	Staccare il cavo di alimentazione e rivolgersi al proprio rivenditore di fiducia.
<b>Il motore emana cattivo odore.</b>	E' filtrata acqua all'interno del motore.	Staccare il cavo di alimentazione e rivolgersi al proprio rivenditore di fiducia.
<b>Il motore parte male.</b>	I cuscinetti del motore sono danneggiati.	Staccare il cavo di alimentazione e rivolgersi al proprio rivenditore di fiducia.
<b>La macchina taglia fuori squadra.</b>	Gli appoggi piastrella non sono a squadra con il disco di taglio.	Con una squadra, regolare gli appoggi piastrella a 90° rispetto alla linea di taglio del disco.
	Il disco non è adatto al tipo di materiale da tagliare.	Sostituire il disco con uno più adatto.
<b>Il tracciatore laser non funziona</b>	Il modulo laser è danneggiato	Rivolgersi al proprio rivenditore di fiducia per la sostituzione.
	L'alimentatore del tracciatore è danneggiato	Rivolgersi al proprio rivenditore di fiducia per la sostituzione.

**“TRANSLATION OF THE ORIGINAL INSTRUCTIONS”****PURPOSE OF THIS MANUAL**

This manual is an integral part of the machine. It was produced by BATTIPAV S.R.L. to provide those authorised to work with the machine with the information required for its foreseeable lifespan. Before starting to use this machine read the safety chapter carefully. Each machine is subjected to a series of tests and carefully checked before leaving our factory. BATTIPAV S.R.L. is constantly striving to develop their machines and therefore reserves the right to make any change without prior notice. Therefore, no claims may be made on the basis of the data and illustrations contained in this manual.

**SAFETY INFORMATION**

- The manufacturer accepts no responsibility where the EXTRA cutter is used with any tools other than those specified in the “RECOMMENDED USE” paragraph.

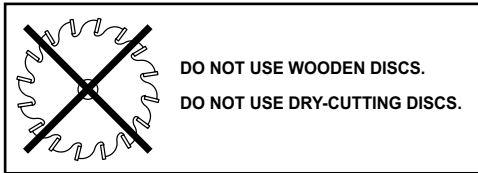

- EXTRA is made to operate exclusively under the conditions indicated under “TYPE OF OPERATION ALLOWED”, in the “TECHNICAL DATA” paragraph.
- During cutting operations, allow the machine to rest as indicated.
- EXTRA is not made for use with a continuous load.

**CAUTION**

**DO NOT USE DIAMOND TIPPED DISCS OF LOW QUALITY OR THAT ARE NOT SUITABLE FOR THE SPECIFIC USE FOR WHICH THE MANUFACTURER SUPPLIED THEM. THE USE OF POOR QUALITY DISCS CAN HARM THE OPERATOR AND DAMAGE THE MACHINE, AS WELL AS SIGNIFICANTLY SLOWING THE WORK.**

**CAUTION**

**THE MACHINE IS NOT INTENDED FOR USE IN AN EXPLOSIVE ENVIRONMENT**

**CAUTION**

**ALWAYS USE INDIVIDUAL PROTECTION DEVICES TO REDUCE THE RISKS CAUSED BY WORK. NEVER START THE MACHINE WHEN THE CUTTING TOOL IS MOVING; WAIT FOR IT TO STOP.**

**Warning! When using electric tools, following safety precautions should always be followed to reduce the risk of fire, electric shock and personal injuries. Read and follow all these instructions before attempting to operate this product and save them with care!**

**SAVE THESE INSTRUCTIONS WITH CARE.****Keep your work area perfectly clean**

- Cluttered areas invite injuries.

**Consider work area environment**

- Don't expose tools to rain.
- Don't use tools in damp or wet locations. Keep work area well lit.
- Don't use tools in presence of flammable liquids or gases.

**Guard against electric shocks**

- Prevent body contact with grounded surfaces.

**Keep children away!**

- Do not let third parties contact tool or extension cord. All visitors should be kept away from work area.

**Store your tools in a save place**

- When not in use, tools should be stored in dry and save places, out of the reach of children.

**Don't force tool**

- It will function better and in a safer way at the rate for which it was intended.

**Use the right tool**

- Don't use low duty tools or accessories to do the job of a heavy-duty tools. Don't use tools for purposes not intended.

**Dress properly**

- Rubber gloves and non-skid footwear are recommended when working outdoors. Wear protective hair covering to contain long hair. Use safety glasses.
- Use a mask if working operations are dusty.

**Don't abuse cord**

- Never carry tool by cord or yank it to disconnect it from socket.
- Keep cord from heat, oil and sharp edges.

**Avoid unsteady positions**

- Be sure to work in a safe and balanced position.

**Maintain tools with care**

- Keep tools sharp and clean for better and safer performance.
- Follow all maintenance advice and instructions to replace accessories subject to wear. Inspect tool cords periodically and, if damaged, have them repaired by an authorised expert. Check extension cords periodically and replace them if damaged. Keep handles dry, clean and free from oil and grease.

**Disconnect tools**

- When not in use, before servicing, and when changing accessories subject to wear.

**Remove service keys from tool**

- Form the habit of checking to see that keys and adjusting wrenches are removed from tool before turning it on.

**Avoid unintentional starting**

- Be sure that the switch is off when plugging in the tool.

**Extension cords for outdoor works**

- When tool is used outdoors, use only extension cords intended for this particular use and so marked.

**Stay alert**

- Watch what you are doing. Use common sense. Do not operate tool when you are inattentive.

**Check tool for damaged parts**

- Before further use of the tool, check it and the safety devices for damages and be sure that they operate properly. Check for functioning and binding of moving parts, breakage of parts, correct mounting, and any other conditions that may affect the correct operation of the tool.

- Damaged safety devices or other parts should be properly repaired or replaced by an authorised Service Centre unless otherwise indicated elsewhere in this instruction manual.
- Have defective switches replaced by an authorised Service Centre.
- Do not use tool if its switch cannot be turned on or off.

**Warning**

- For your personal safety use only accessories recommended in this instruction manual or in the relevant catalogues. The use of any other accessory or attachment other than those recommended in this instruction manual or in the relevant catalogue may present a risk of personal injury.

**Have tools repaired by qualified personnel**

- This electric appliance is in accordance with the safety rules in force. Only qualified experts may carry out repairing of electric appliances otherwise it may cause considerable danger for the user.

**MANUFACTURER AND MACHINE**

The nameplate shown is fitted directly on the machine. It indicates all the references and information necessary for safe operation.

**1**

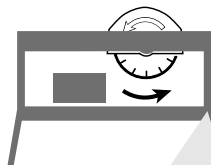

**S** **BATTIPAV™**

TYPE <b>A</b>	art. <b>B</b>	N° <b>C</b>
V~ <b>D</b>	Hz <b>E</b>	A <b>F</b>
min-1 <b>H</b>	cl.is <b>I</b>	μF <b>L</b>
Ø max <b>O</b>	Ø int. <b>P</b>	IP <b>M</b>
<b>Q</b>	<b>R</b>	YEAR <b>N</b>

**T** Made by: BATTIPAV SRL  
Via Cavatorta, 6/1 Z.I. 2 - 48033 - Cotignola (RA) ITALY

**U**

ERC CE

<b>A</b>	Machine model	<b>M</b>	IP Level
<b>B</b>	Item	<b>N</b>	Year of manufacture
<b>C</b>	Serial number	<b>O</b>	Max tool diameter
<b>D</b>	Power supply voltage	<b>P</b>	Internal tool diameter
<b>E</b>	Power supply frequency	<b>Q</b>	Accessories
<b>F</b>	Current absorption	<b>R</b>	Accessories
<b>G</b>	Installed power rating	<b>S</b>	Manufacturer's name
<b>H</b>	Tool rotation speed	<b>T</b>	Manufacturer's name and address
<b>I</b>	CLASS of protection	<b>U</b>	Certification Marks
<b>L</b>	Starter capacitor		

**SIGNS**

Danger/prohibition stickers are applied to the machine where necessary. Look at these prior to using the machine.

A		<b>Use of prescribed PPE obligatory (Safety eyewear and earmuffs)</b>
A		<b>Read operating instructions before each use.</b>
A		<b>Use of prescribed PPE obligatory ( Protective Gloves )</b>
A		<b>Warning! Danger of accidental contact</b>
B		<b>Do not use discs for wood or metal</b>
B		<b>Do not wash with water under pressure</b>
C		<b>Recovery tank water level</b>
D		<b>Warning! Secure the carriage</b>
E		<b>Presence energy electric</b>

2

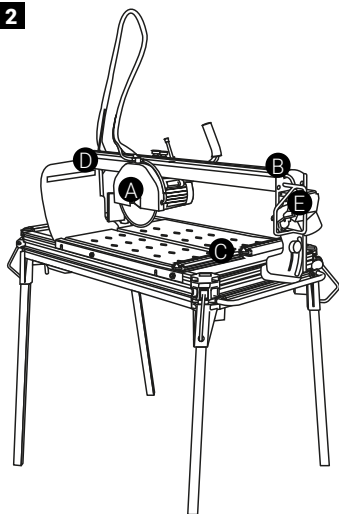

## MACHINE DESCRIPTION

The EXTRA site cutter is a machine intended specifically for cutting ceramics, single-fired items, terracotta, and marble (Max thickness 20 mm), up to a thickness of 65 mm.

The machine uses a wet diamond tipped tool cutting system and is intended for personnel specialized in the construction sector.

The operator works in front of the narrow side of the machine, within reach of the operating controls, and positions the material to be cut on the moving worktop. He/she starts the machine and moves the cutting head to bring the tool into contact with the material.

## TECHNICAL DATA

Voltage: 230V 50Hz~

Power absorbed: 1400 W

### Admissible working conditions:

INTERMITTENT S3 SERVICE

30s under load running

30s repose

Rotation speed: 2800 min<sup>-1</sup>

Condenser: 20 µF

Thermal circuit breaker: 170°C

IP Degree: 54

## RECOMMENDED USE:

### CUTTING TOOL DIAMOND BLADE WET CUTTING CONTINUOUS CROWN:

ceramic, single-fired ceramic, cotto and marble

### THE TOOL / MATERIAL TO BE CUT MATCHES ARE PURELY INDICATIVE.

**ALWAYS FOLLOW THE INTENDED USE INDICATIONS PROVIDED BY THE CUTTING TOOL MANUFACTURER BEFORE ANY APPLICATION.**

Water recirculation pump:

**S0 230V 50/60Hz**

(Art. 66900, 661050)

**S1 230V 50/60Hz**

(Art. 661350, 661351)

The noise emitted by these machines was measured on production samples in compliance with ISO 3745-77 standards.

The machine was positioned on an H800 (mm) auxiliary table.

The samples comprised 314x314x8 (mm) singlefire red tiles, mod. P3T287 1200 °C. K = 2, \[ dB ], pr EN 848 - 1

## Sound:

### LOADLESS VALUES

Lw 72,4 [dBW(A)] 0,0 [mW(A)]

Lpm 61,5 [dB(A)] 61,5 [dB(C)max]

### UNDER LOAD VALUES

Lw 101,5 [dBW(A)] 14,3 [mW(A)]

Lpm 92,0 [dB(A)] 100,7 [dB(C)max]

In working conditions, the machine creates a noise emission above 85 dB(A).

## INSTALLATION

### TRANSPORT / HANDLING

Move the EXTRA saw by using the specially provided side handles.

**3** Before moving the machine make sure that:

- The motor slide is locked in place at the centre of the machine with the two cutting adjustment knobs on the slide rail.
- The motor slide is completely lowered and locked with the locking lever.

- The inclination adjustment knobs are properly tightened.

## TO MOVE THE MACHINE

- 4 Use a 4 (four)-arm tie rod, making use of the hooks in the transport handles.
- 5 **TO MOVE THE MACHINE, USE A FOUR-ARM TIE ROD WITH THE CAPACITY TO LIFT 200 KG OR AT LEAST 20% MORE THAN THE MACHINE WEIGHT.**

## USE LIFTING EQUIPMENT TO MOVE THE MACHINE

### POSITIONING

- 6 Once the machine is raised, lower a leg at a time and lock it with the specific locking pin. Place the machine on a stable and perfectly level surface.

## CAUTION!



- 7 **Fit the transport wheels to the legs on the rear side.**
- 8 **Lay the machine onto the surface.**
- 9 **10 Level the machine on both sides by adjusting the position of the legs (A and B)**

- 11 **Fit the additional working tables supplied together with the machine:**

- 12 • Use a 17-mm spanner to loosen the side nuts that fasten the working tables.
- 13 • Fit the additional working table by inserting the fastening eyelet on the locking screw.

## CAUTION!



- 14 **Bring all the working tables to the same axis before locking. Adjust height by acting on the legs.**
- 15 • Lock the table by tightening the screws in the frame.
- 16 • Make sure that the tile bearing square of the additional working table is aligned with those of the working table of the machine.

## CHECKING BEFORE USE

### THE EXTRA SAW HAS BEEN DESIGNED FOR WORKING EXCLUSIVELY WITH WATER.

- 17 Before any cutting operation, make sure that the water level inside the tank is correct.

### MAKE SURE THAT THE PUMP IS FULLY IMMersed. IF IT IS NOT, CHECK THAT THE MACHINE IS CORRECTLY LEVELLED.

## CAUTION!



### ADJUSTMENT OF COOLING WATER

- 18 Through an on-off valve placed on the disk protection, the water flow can be adjusted according to the type of material to be cut. An innovative cooling system makes it possible and allows the disk to be always wet.

## CONNECTING TO POWER SUPPLY

### CAUTION



The machine is to be connected to the power supply by a residual current circuit breaker (RCCB) with the following characteristics:

RCCB	In 10 A Id 30 mA
Transformer	230 V 50 Hz 2000 W
	Transformer

### N.B. To ensure correct functioning, periodically check the efficiency of RCCBs by pressing the push-button on the front of the device.

- Make sure that the section of the power supply cable cores has been measured according to the starting current and its length.  
For cables up to 50 m long, a section of 2.5 mm<sup>2</sup> is enough.
- Before connecting the machine to the power socket, check that the power supply voltage corresponds to that shown on the plate on the machine.
- The machine must be connected to an effective earth wire.  
In case of doubt, do not connect the machine.

**BLADE ASSEMBLY / DISASSEMBLY**

**Before performing any operation or adjustment, disconnect the machine from the supply mains.**

Loosen both nuts located on the blade cover guard and remove it.

Remove the blade fixing nut using the 19 mm spanner and the 5 mm Allen wrench.

**CAUTION****19 THE BLADE FIXING NUT HAS A LEFT-HAND THREAD.**

After dismantling the blade, clean the blade flanges carefully and check them for wear.

Grease any surface with fine oil and install the new blade. Check for correct direction of rotation as clearly indicated on the tool.

**CONTROL DEVICES****CAUTION**

**20** The EXTRA machine is equipped with a control board made up of:

**1) START BUTTON (GREEN COLOUR):**

Press the button fully to activate machine starting.

**2) REGULAR STOP BUTTON:**

Press the button fully to activate machine stop.

**3) DEVICE FOR DISCONNECTION FROM THE MAINS (PLUG):**

Machine power supply point.

During the maintenance phases, take out the device plug in order to disconnect the machine from the mains.

**4) LASER MARKER**

It projects the cutting line on the table.

It is enabled when the machine is connected to the mains.

**CUTTING ON THE TABLE****CAUTION**

**BEFORE PERFORMING THE CUTTING OPERATIONS, MAKE SURE THAT THE MATERIAL IS PROPERLY LEANED AGAINST THE TILE STOPPER.**

**CAUTION**

**21** BEFORE STARTING THE CUTTING OPERATIONS, THE OPERATOR MUST MAKE SURE THAT AT LEAST 150 cm ARE LEFT FREE AROUND THE MACHINE (Pos. 2).  
**IN ORDER TO WORK IN SAFETY CONDITIONS, DO NOT LET OTHER PEOPLE REMAIN NEAR THE MACHINE DURING THE CUTTING OPERATIONS.**  
**THE OPERATOR STANDS IN THE WORKING POSITION (Pos. 1) DURING THE DIFFERENT MACHINE OPERATION PHASES.**

**22** Different types of cutting are possible thanks to the high versatility of the EXTRA saw.  
Position the piece to be cut on the working table and make sure that is properly leaned against the tile stopper.

**CAUTION**

**THE MILLIMETRE RULER PLACED ON THE WORKING TABLE HELPS ONLY WITH THE CARRYING OUT OF LINEAR CUTTING.**

**CUTTING A SURFACE AT 45°****CAUTION**

**Before positioning the motor head, make sure that:**

- **the machine is off;**
- **the cutting tool is not moving;**

**23** Referring to the graded scale located on the machine upright, move the motor head to the JOLLY position and tighten the knobs.

With the locking lever, lower the cutting head until placing the blade some millimetres below the table level.

**CAUTION**

**BEFORE CUTTING LARGE PIECES, PLEASE CHECK THE SIZE TO BE CUT (CUT BEGINNING AND END) COMPARED TO THE DISK.**

With the EXTRA machine it is also possible to set out:

- a) the cutting length with the cutting adjustment knobs.
- b) the cutting depth with the locking lever.
- c) the straight cut measurement with the tile bearing square as well as the ruler placed on the working table.

- 24** In order to carry out special working it is possible to set out any cutting inclination ranging from 0° to 45° as marked on the machine side.

**LASER MARKER****CAUTION**

**CLASS I 635 nm, < 5 mW LASER INSTRUMENT**  
By means of the laser marker accessory, the cutting operations can be accelerated.

**CAUTION**

**THE LASER MARKER STARTS WORKING ONCE THE MACHINE IS CONNECTED TO THE POWER SUPPLY.**

**CUTTING WITH LASER MARKER**

- connect the machine to the power supply;
  - position the piece to be cut making sure that the line indicated by the laser marker matches the reference on the material to be cut;
- 25** • perform the cutting operation as indicated in the paragraph: "cutting on the table"

**CAUTION**

**DO NOT MODIFY THE MARKER POSITION BY TURNING THE BEAM TOWARDS THE OPERATOR'S EYES.**

**DO NOT GAZE AT THE BEAM WITH THE NAKED EYE OR LOOK DIRECTLY WITH OPTICAL INSTRUMENTS.**

**ADJUSTMENT OF THE TRACER**

In case the marker is not aligned with the cutting line, its correct alignment can be adjusted.

In order to correctly position the marker, proceed as follows:

- 26** • Loosen the three bulb locking screws so that it can be moved.
- Position a reference properly on the tool cutting line.
- 26** • Insert the 5 mm Allen wrench provided in the hexagonal slot located on the bulb.
- Using the Allen wrench, turn the bulb until aligning the mark with the tool cutting line.

**CAUTION**

**DURING THE ADJUSTMENT OPERATIONS, MAKE SURE THAT THE LINE PRODUCED BY THE MARKER DOES NOT REACH THE OPERATOR'S EYES.**

**CAUTION**

**THE MANUFACTURER DECLINES ANY LIABILITY FOR THE USE OF THE LASER MARKER IN APPLICATIONS OTHER THAN THE INDICATED APPLICATION.**

**CUTTING PROGRESS SYSTEM**

- 27** The "CUTTING PROGRESS SYSTEM" can be used to adjust – in a very precise manner and by means of the hand wheel located on the machine front upright – the cutting head forward or backward movement.

**CAUTION**

**GIVEN THE ACCESSORY HIGH SENSITIVITY, PROCEED WITH CAUTION SO AS NOT TO ACCIDENTALLY LOCK THE CUTTING TOOL.**

**RESIDUAL RISKS**

During the design phase, BATTIPAV SRL paid particular CAUTION to the aspects that may generate risks for the safety and health of operators.

In spite of this, there are still some potential risks, which are described below:



**CAUTION**

- Danger of presence of electric current.  
The machine has an internal electric system:  
**CONNECT THE MACHINE TO A SYSTEM WITH DIFFERENTIAL PROTECTION AND EFFECTIVE EARTH WIRE.**

**CAUTION**

- Danger of prolonged exposure to noise:  
The continuative use of the machine causes an exposure to noise levels above 85 dB (A).  
**OPERATORS MUST USE PROPER EAR DEFENDERS.**

**CAUTION**

- Danger of exposure to fragments of materials.  
**OPERATORS MUST WEAR PROTECTIVE GOGGLES.**

**CAUTION**

- Danger of accidental contact with the moving tool.  
**OPERATORS MUST WEAR HEAVY PROTECTIVE GLOVES**

**ALWAYS STAY IN THE WORKING POSITION (Pos. 1 picture 19) DURING THE MACHINE OPERATION PHASES:**

- During material loading;
- During material cutting;
- During the cutting tool deceleration following the machine stop.

**MAINTENANCE****CAUTION**

**BEFORE PERFORMING ANY OPERATION OR ADJUSTMENT, DISCONNECT THE MACHINE FROM THE SUPPLY MAINS.**

**CLEANING****CAUTION**

**DO NOT WASH THE MACHINE WITH HIGH PRESSURE WATER JETS**

- 28** It is extremely easy to clean the EXTRA saw by loosening the locking nuts and removing the working table. Through the side tap remove any working residual.

**CAUTION**

- 29** **AFTER THE TANK CLEANING OPERATIONS, PLACE THE WORKING TABLE BACK IN POSITION, OBSERVING THE DISTANCE FROM THE LEG SUPPORT.**

- 30 31** For a greater efficiency of the patented **SPRAY SYSTEM** lubrication system, clean it regularly as indicated.

**CAUTION****MOTOR CARRIAGE ADJUSTMENT**

The motor carriage is provided with a register for the vertical play adjustment.

For correct adjustment, proceed as follows:

- 32** • with a 3 mm Allen wrench, screw both front adjustment dowels (A), until the play is eliminated.
- 33** • repeat the operation for both back adjustment dowels (B).

**CAUTION**

**TIGHTEN THE FOUR REGISTERS EQUALLY IN ORDER TO OBTAIN SUITABLE SMOOTHNESS.**

## DISPOSAL

When parts wear out or when the machine is finally scrapped, waste disposal must be carried out in compliance with the laws in force.



### Electric Motor

Aluminium	AL
Steel	AC
Copper	CU
Polyamide	PA

### Main Body

Steel	AC
Polyamide	PA

### Submersed pump

Polyamide	PA
Steel	AC
Aluminium	AL
Copper	CU
Epoxy Resin	

The European Directive 2012/19/EU arranges that in the event of scrapping of electrical equipment, they must not be disposed of city solid refusals but collected separately, in order to optimize the level of recovery and recycling of the materials and above all in order to prevent damages to health and environment.



To comply with European Directive 2012/19/EU, all electrical equipments must be marked with crossed basket symbol.

The packing of the machine will be disposed of in accordance with the methods laid down by current legislation.

For further information concerning disposal of electrical equipment, please refer to public administration service.

## TROUBLESHOOTING

### HAVE YOUR TOOL REPAIRED BY A QUALIFIED PERSON

This electric tool complies with the relevant safety rules. Repairs should only be carried out by qualified persons using original spare parts, otherwise this may result in considerable danger to the user.

Malfunctions not related to a conformity defect that exists at the time of purchase are excluded from the warranty. Exclusions include:

- Wear of materials (taking into account the average life of the product)
- Failure to comply with the recommendations contained in this manual.
- Maintenance and tampering carried out by unauthorized personnel.
- Use of non-original spare parts.

Fault	Cause	Remedy
<b>The machine does not work.</b>	The power supply cable is not properly connected.	Press the plug firmly into the power socket. Check the power supply cable.
	No voltage in the socket.	Have the socket checked.
	Control switch is damaged.	Consult local dealer for replacement.
<b>If lubrication does not arrive at the disk with the pump running.</b>	The sprayer unit is clogged.	Dismantle the sprayer assembled inside the disk cover and remove any possible residuals.
<b>Motor gives off unpleasant odour.</b>	Water may have seeped through inside the motor	Unplug the power supply cable and consult local dealer.
<b>Machine is difficult to start.</b>	Motor bearings are damaged.	Unplug the power supply cable and consult local dealer.
<b>The machine is cutting out of square.</b>	The tile supports are not at right angles with the cutting disc.	Using a square, adjust the tile supports to 90° in relation to the cutting line of the disc.
	The disc is not suitable for the type of material to be cut.	Replace the disc with a more suitable one.
<b>The laser marker does not work.</b>	The laser unit is damaged.	Contact your local dealer for a replacement.
	The marker feeder is damaged.	Contact your local dealer for a replacement.

**«TRADUCTION DES INSTRUCTIONS ORIGINALES»****BUT DE CE MANUEL**

Ce manuel fait partie intégrante de la machine. Il a été réalisé par BATTIPAV S.R.L. pour que les personnes autorisées à interagir avec la machine pendant sa durée de vie disposent de toutes les informations nécessaires.

Avant toute utilisation, lire attentivement le chapitre concernant la sécurité.

Chaque machine a été soumise à une série d'essais au cours desquels elle a été minutieusement vérifiée avant de quitter l'usine.

BATTIPAV S.R.L. travaille constamment au développement de ses machines ; elle se réserve donc le droit d'apporter des modifications. Aucun droit ne pourra être avancé sur les données et les illustrations de ce manuel.

**RECOMMANDATIONS POUR LA SÉCURITÉ**

- Le fabricant décline toute responsabilité en cas d'emploi de la scie sur table EXTRA avec des outils différents de ceux indiqués au paragraphe « UTILISATION CONSEILLÉE » ;

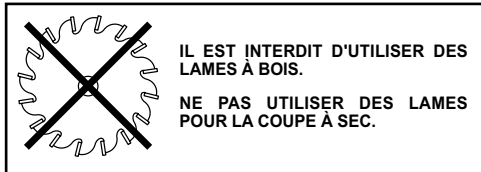

- La machine EXTRA est fabriquée pour fonctionner exclusivement dans les conditions de « TYPE FONCTIONNEMENT AUTORISÉ » indiqué au paragraphe « SPÉCIFICATIONS TECHNIQUES » ;
- Pendant les opérations de coupe, respecter le temps de repos spécifié pour la machine ;
- La machine EXTRA n'a pas été fabriquée pour un fonctionnement en service continu.

**ATTENTION**

**NE PAS UTILISER DES DISQUES DIAMANTÉS DE MAUVAISE QUALITÉ OU NON ADAPTÉS AUX SPÉCIFICATIONS D'UTILISATION INDIQUÉES PAR LE FABRICANT. L'EMPLOI DE DISQUES DE BASSE QUALITÉ PEUT BLESSER L'OPÉRATEUR, ENDOMMAGER LA MACHINE ET RALENTIR CONSIDÉRABLEMENT LE TRAVAIL.**

**ATTENTION**

**LA MACHINE N'EST PAS PRÉVUE POUR FONCTIONNER DANS UN ENVIRONNEMENT EXPLOSIF.**

**ATTENTION**

**TOUJOURS UTILISER DES DISPOSITIFS DE PROTECTION INDIVIDUELLE POUR RÉDUIRE LES RISQUES LIÉS À L'UTILISATION DE LA MACHINE. NE JAMAIS DÉMARRER LA MACHINE AVEC L'OUTIL DE COUPE EN MOUVEMENT, ATTENDRE SON ARRÊT COMPLET.**

**Attention! Afin de réduire le risque d'électrocution, de blessure ou d'incendie lors de l'utilisation d'outils électriques, observez toujours les mesures de sécurité suivantes. Lisez et observez ces instructions avant d'utiliser l'outil et conservez ces indications.**

**Conserver soigneusement ces instructions****Maintenez de l'ordre sur votre lieu de travail**

- Le désordre dans le lieu de travail augmente le risque d'accident.

**Tenez compte de l'environnement du lieu de travail**

- N'exposez pas l'outil à la pluie.
- N'utilisez pas l'outil dans un environnement humide ou mouillé. Maintenez le lieu de travail éclairé.
- N'utilisez pas d'outil en présence de liquides inflammables ou de gaz.

**Protégez-vous contre l'électrocution**

- Évitez tout contact avec les surfaces reliées à terre.

**Tenez les enfants éloignés!**

- Ne permettez pas que d'autres personnes touchent à l'outil ou au cordon. tenez-les éloignées de votre lieu de travail.

**Rangez votre outil dans un endroit sûr**

- Les outils, quand ils ne sont pas utilisés, doivent être rangés dans un endroit sec, sûr et hors de la portée des enfants.

**Ne surchargez pas votre outil**

- Il travaillera mieux et plus sûrement dans la plage de puissance indiquée.

**Utilisez l'outil adéquat**

- N'utilisez pas d'outils ou de dispositifs de trop faible puissance pour exécuter des travaux lourds. N'utilisez pas l'outil à des fins et pour des travaux pour lesquels il n'a pas été conçu.

**Portez de vêtements de travail appropriés**

- Lors de travaux à l'air libre il est recommandé de porter des gants en caoutchouc et des chaussures à semelle antidérapante. Coiffez-vous d'un filet à cheveux s'ils sont longs. Portez des lunettes de protection.
- Utilisez aussi un masque si le travail exécuté dégage de la poussière.

**Évitez tout mauvais usage du cordon**

- Ne portez pas l'outil par le cordon et ne tirez pas sur celui-ci pour débrancher la fiche de la prise.
- Tenir le cordon à distance des sources de chaleur, de l'huile et des arêtes vives.

**Évitez toutes positions instables**

- Veillez à ce que votre appui au sol soit ferme et conservez l'équilibre à tout moment.

**Entretenez vos outils soigneusement**

- Maintenez vos outils affûtés et propres afin de travailler mieux et plus sûrement.
- Observez les prescriptions d'entretien et les indications de changement de l'outillage. Vérifiez régulièrement l'état du cordon d'alimentation et, en cas de détérioration, faites-le changer par un spécialiste reconnu. Vérifiez le cordon de rallonge périodiquement et remplacez-le s'il est endommagé. Maintenez les poignées sèches et exemptes d'huile et de graisse.

**Débranchez la fiche de la prise**

- En cas de non utilisation, avant de procéder à l'entretien et lors du changement d'outil.

**Enlevez les clés à outils**

- Avant de mettre l'outil en marche, assurez-vous que les clés et outils de réglage ont été retirés.

**Évitez tout démarrage involontaire**

- Assurez-vous que l'interrupteur est en position d'arrêt quand vous branchez la prise.

**Câbles de rallonge pour l'extérieur**

- A l'extérieur, n'utilisez que des rallonges homologuées et marquées de cette façon.

**Soyez toujours attentif**

- Observez votre travail, agissez en faisant preuve de bon sens. N'employez pas l'outil lorsque vous êtes fatigué.

**Contrôlez si votre appareil est endommagé**

- Avant d'utiliser de nouveau l'outil, vérifiez soigneusement le parfait fonctionnement des dispositifs de sécurité ou l'éventuelle présence de pièces endommagées. Vérifiez si le fonctionnement des pièces mobiles est correct, si elles ne se grippent pas ou si d'autres pièces sont endommagées. Tous les composants doivent être montés correctement et remplir les conditions pour garantir le fonctionnement impeccable de l'appareil.
- Tout dispositif de sécurité et toute pièce endommagés, doivent être réparés ou remplacés de manière appropriée par un atelier du Service Assistance, sauf indication contraire du manuel d'utilisation.
- Les interrupteurs de commande défectueux doivent être remplacés par un réparateur spécialisé.
- N'utilisez aucun outil sur lequel l'interrupteur ne puisse ni ouvrir ni fermer le circuit correctement.

**Attention!**

- Pour votre sécurité, n'utilisez que les accessoires mentionnés dans le manuel d'utilisation ou les catalogues prévus.
- L'utilisation d'accessoires ou d'outils autres que ceux recommandés dans le manuel d'utilisation ou dans le catalogue, peut signifier pour vous un danger personnel de blessure.

**Faites réparer votre outil par du personnel qualifié**

- Cet outil est conforme aux normes de sécurité en vigueur. Toute réparation doit être effectuée uniquement par du personnel qualifié utilisant des pièces de rechange originales sinon cela peut provoquer des dangers considérables pour l'utilisateur.

## IDENTIFICATION DU FABRICANT ET DE LA MACHINE

La plaque d'identification représentée est directement appliquée sur la machine. Les références et indications nécessaires au fonctionnement en toute sécurité y sont indiquées.

1

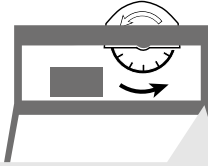

**S** **BATTIPAV**™

TYPE	<b>A</b>	art.	<b>B</b>	N°	<b>C</b>
V~	<b>D</b>	Hz	<b>E</b>	A	<b>F</b>
min-1	<b>H</b>	cl.is	<b>I</b>	$\mu$ F	<b>L</b>
$\varnothing$ max	<b>O</b>	$\varnothing$ int.	<b>P</b>	IP	<b>M</b>
	<b>Q</b>		<b>R</b>	YEAR	<b>N</b>

**T** Made by: BATTIPAV SRL  
Via Cavatorta, 6/1 Z.I. 2 - 48033 - Cotignola (RA) ITALY

**U**

<b>A</b>	Modèle de la machine	<b>M</b>	Degré IP
<b>B</b>	Article	<b>N</b>	Année de fabrication
<b>C</b>	Numéro de matricule	<b>O</b>	Diamètre max. de l'outil
<b>D</b>	Tension de réseau	<b>P</b>	Diamètre interne de l'outil
<b>E</b>	Fréquence de réseau	<b>Q</b>	Accessoires
<b>F</b>	Puissance absorbée	<b>R</b>	Accessoires
<b>G</b>	Puissance électrique installée	<b>S</b>	Identification du fabricant
<b>H</b>	Vitesse de rotation de l'outil	<b>T</b>	Identification du fabricant et adresse
<b>I</b>	Classe d'isolement	<b>U</b>	Marques Certifications
<b>L</b>	Condensateur de démarrage		

## SIGNAUX

Symboles et signaux :

Sur la machine, des autocollants de danger/interdiction sont collés aux endroits nécessaires ; les examiner avant d'utiliser la machine.

A		<b>Use of prescribed PPE obligatory (Safety eyewear and earmuffs)</b>
A		<b>Read operating instructions before each use.</b>
A		<b>Use of prescribed PPE obligatory ( Protective Gloves )</b>
A		<b>Warning! Danger of accidental contact</b>
B		<b>Do not use discs for wood or metal</b>
B		<b>Do not wash with water under pressure</b>
C		<b>Recovery tank water level</b>
D		<b>Warning! Secure the carriage</b>
E		<b>Presence energy electric</b>

2

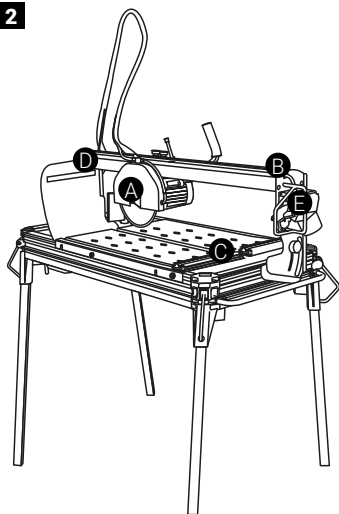

## DESCRIPTION DE LA MACHINE

La scie sur table de chantier EXTRA est une machine conçue pour les travaux de coupe sur matériaux céramiques, monocuisson, terre cuite et marbre (épaisseur max. 20 mm), de 65 mm d'épaisseur maximum. La machine utilise le système de coupe à eau avec disque diamanté et est destinée aux professionnels spécialisés dans le secteur du bâtiment. L'opérateur se place face à la table mobile, au contact direct de la machine, avec toutes les commandes d'actionnement à portée de main, et dispose le matériau à couper sur la table. Il démarre la machine et actionne la tête de coupe pour que l'outil soit au contact du matériau.

## DONNÉES TECHNIQUES

Alimentation:	230V 50Hz~
Puissance absorbée:	1400 W
Type de fonctionnement admis:	INTERMITTENT - SERVICE S3
40%	fonctionnement sous charge
60%	repos
Vitesse de rotation:	2800 min <sup>-1</sup>
Condensateur	20 µF
Disjoncteur thermique:	170°C
Degré IP:	54

## OUTIL DE COUPE DISQUE DIAMANTÉ À EAU COURONNE CONTINUE:

**céramique, monocuisson, terre cuite et marbre  
(épaisseur MAX.20mm)**

**LES COMBINAISONS OUTIL / MATÉRIAU À COUPER  
SONT PROPOSÉES À TITRE INDICATIF. AVANT DE  
PROCÉDER À TOUTE APPLICATION, TOUJOURS  
RESPECTER LES INDICATIONS D'UTILISATION  
PRÉVUES FOURNIES PAR LE FABRICANT DE  
L'OUTIL DE COUPE.**

Pompe de circulation de l'eau:

**S0 230V 50/60Hz**  
(Art. 66900, 661050)

**S1 230V 50/60Hz**  
(Art. 661350, 661351)

Le bruit émis par la machine objet du présent manuel a été mesuré selon la norme ISO 3745-77 sur des échantillons de production.

La machine a été posée sur une table de travail auxiliaire H 800 (mm)

L'échantillon utilisé pour les essais se composait de carreaux monocuisson de 314x314x8 (mm), mod P3T287 1200 °C.

K = 2, \[ dB ], pr EN 848 - 1

### Bruit:

#### VALEURS A VIDE

Lw	72,4 [dBW(A)] 0,0 [mW(A)]
Lpm	61,5 [dB(A)] 61,5 [dB(C)]max

#### VALEURS SOUS CHARGE

Lw	101,5 [dBW(A)] 14,3 [mW(A)]
Lpm	92,0 [dB(A)] 100,7 [dB(C)]max

En conditions de travail, la machine a une émission de bruit supérieure à 85 dB(A).

## INSTALLATION

### TRANSPORT ET LEVAGE

Transporter le coupe carreaux EXTRA en utilisant les poignées latérales.

- 3** Avant de transporter la machine, s'assurer que :
- Le chariot moteur est bloqué au centre de la machine par les deux poignées de réglage coupe

se trouvant sur la poutre glissière.

- Le chariot moteur est complètement abaissé par le biais du levier de blocage.
- Les poignées de réglage de l'inclinaison sont bien serrées.

#### POUR TRANSPORTER LA MACHINE

- 4** Utiliser un tirant à 4 (quatre) bras, en introduisant les crochets dans les poignées de transport.

- 5** **POUR TRANSPORTER LA MACHINE, UTILISER UN TIRANT A 4 BRAS, EN MESURE DE SOULEVER 200KG OU AU MOINS 20% EN PLUS DU POIDS DE LA MACHINE.**

#### DEPLACER LA MACHINE PAR LE BIAIS D'UN MOYEN DE LEVAGE.

#### POSITIONNEMENT

- 6** Avec la machine encore soulevée, baisser un pied à la fois et le bloquer à l'aide de la cale de blocage. Positionner la machine sur une surface stable et bien plate.

#### ATTENTION



- 7** Sur les pieds arrière, insérer les roues de transport.

- 8** Mettre la machine en appui sur la surface.

- 9** **10** Mettre la machine à niveau des deux côtés en réglant la position des pieds (A et B)

- 11** Monter les plans de travail supplémentaires fournis avec la machine :

- 12** • à l'aide d'une clé fixe de 17mm, desserrer les écrous latéraux fixant les plans de travail.

- 13** • introduire le plan de travail supplémentaire en insérant la fente prévue sur la vis de blocage.

#### ATTENTION



- 14** Avant de bloquer, amener sur le même axe tous les plans de travail.  
Régler la hauteur en intervenant sur les pieds.

- 15** • bloquer le plan avec les vis se trouvant sur le châssis.

- 16** • vérifier que le support d'appui carreau du plan

de travail supplémentaire soit sur le même plan que ceux du plan de travail de la machine.

#### CONTROLES AVANT L'UTILISATION

#### LE COUPE CARREAUX EXTRA EST CONÇU POUR FONCTIONNER EXCLUSIVEMENT AVEC DE L'EAU

- 17** Avant de commencer tout type de coupe, s'assurer que le niveau de l'eau dans le réservoir est celui indiqué.

#### S'ASSURER QUE LA POMPE EST COMPLETEMENT IMMERGEE. AUTREMENT VERIFIER QUE LA MACHINE SOIT CORRECTEMENT A NIVEAU.

#### ATTENTION



#### REGLAGE DE L'EAU DE REFROIDISSEMENT.

- 18** Par le biais de la vanne d'arrêt se trouvant sur la protection du disque, il est possible de varier la quantité d'eau en fonction du type de matériau à couper. Ceci est possible grâce au système de refroidissement innovant qui permet d'avoir le disque constamment mouillé.

#### BRANCHEMENT AU RÉSEAU ÉLECTRIQUE

#### ATTENTION



La machine doit être raccordée au réseau électrique au moyen d'un interrupteur différentiel ayant les spécifications suivantes:

Différentiel In 10 A Id 30 mA

Transformateur 230 V 50 Hz 2000 W  
Service continu

**N.B. Afin d'utiliser correctement les interrupteurs différentiels, il ne faut pas oublier de contrôler périodiquement leur efficacité à l'aide du bouton de test prévu à cet effet sur le panneau frontal du dispositif.**

- S'assurer que la section des conducteurs du cordon d'alimentation est de dimension adaptée au courant de démarrage et à la longueur du cordon. Pour des câbles d'une longueur allant jusqu' à 50 m, une section de 2,5 mm<sup>2</sup> est suffisante.



- Avant de brancher la machine à la prise de courant, s'assurer que le voltage de la ligne correspond à la valeur indiquée sur la plaquette de la machine.
- Brancher la machine uniquement à un secteur ayant un câble de mise à terre efficace.  
En cas de doutes, ne pas brancher la machine.

## MONTAGE ET DÉMONTAGE DU DISQUE

### Avant d'effectuer toute intervention ou tout réglage, débrancher la machine du réseau d'alimentation.

Desserrer les deux écrous situés sur le carter de protection du disque et enlever le carter.

Enlever l'écrou de serrage du disque en utilisant la clé de 19 mm et la clé Allen de 5 mm.

## ATTENTION



### 19 LE FILETAGE DE L'ÉCROU DE SERRAGE DU DISQUE EST À GAUCHE.

Après avoir démonté le disque, nettoyer soigneusement les brides porte-disque et vérifier leur usure éventuelle.

Lubrifier les surfaces avec de l'huile fin et procéder au montage du nouveau disque en veillant à respecter le sens de rotation, clairement estampillé sur l'outil.

## DISPOSITIFS DE COMMANDE ET CONTROLE

## ATTENTION



### 20 La machine EXTRA est équipée d'un cadran de commande composé de :

#### 1) BOUTON DE MARCHÉ (VERT):



En appuyant à fond sur le bouton, le démarrage de la machine est activé.

#### 2) BOUTON D'ARRÊT NORMAL (ROUGE):



En appuyant à fond sur le bouton, l'arrêt de la machine est activé.

#### 3) DISPOSITIF DE DEBRANCHEMENT DU RESEAU (FICHE):

Point d'alimentation de la machine.

Durant les phases d'entretien et d'intervention, extraire la prise du dispositif pour débrancher la machine du réseau.

## 4) TRACEUR LASER

Il projette la ligne de coupe sur la table.

Il s'active avec la machine branchée au réseau.

## EXÉCUTION DE LA COUPE À PLAT

## ATTENTION



**AVANT DE PROCÉDER À LA COUPE, S'ASSURER QUE LA PIÈCE SOIT CORRECTEMENT EN APPUI SUR LE DISPOSITIF D'ARRÊT DU CARREAU.**

## ATTENTION



**21 AVANT D'ENTAMER LES OPERATIONS DE COUPE, L'OPERATEUR DOIT VEILLER A LAISSER AU MOINS 150 cm D'ESPACE LIBRE AUTOUR DE LA MACHINE (Pos. 2). POUR TRAVAILLER EN TOUTE SECURITE INTERDIRE AUX AUTRES PERSONNES DE STATIONNER PRES DE LA MACHINE DURANT LES OPERATIONS DE COUPE. L'OPERATEUR STATIONNE DANS LA POSITION DE TRAVAIL (Pos. 1) DURANT LES DIFFERENTES PHASES DE FONCTIONNEMENT DE LA MACHINE.**

**22** La grande versatilité du coupe carreaux EXTRA permet de réaliser différents types de coupe. Positionner la pièce à couper sur un plan de travail en s'assurant qu'il est bien en appui sur la butée du carreau.

## ATTENTION



**AVANT DE REALISER DES COUPES DE GRANDS FORMATS, VEUILLEZ VERIFIER LA MESURE A COUPER AU DEBUT ET FIN DE COUPE PAR RAPPORT AU DISQUE.**

## EXÉCUTION DE LA COUPE À 45°

## ATTENTION



**Avant de positionner la tête moteur, s'assurer que:**

- la machine soit coupée.
- l'outil de coupe ne soit pas en mouvement.

- 23** En se référant à l'échelle graduée placée sur le montant de la machine, placer la tête moteur en position JOLLY et serrer les pommeaux.

Au moyen de la manette de blocage, abaisser la tête de coupe jusqu'à ce que le disque se trouve quelques millimètres en dessous du niveau de la table.

## ATTENTION



**AVANT CHAQUE COUPE, S'ASSURER QUE LE CARREAU A COUPER SOIT BIEN POSE SUR LE DISPOSITIF D'ARRÊT APPUI CARREAU.**

Avec la machine EXTRA, il est aussi possible de régler:

- la longueur de coupe au moyen des pommeaux de réglage coupe.
- la profondeur de coupe en utilisant la manette de blocage.
- la mesure de coupe droite en utilisant l'équerre d'appui carreau et la tige graduée placée sur la table de travail.

- 24** Pour les éventuels usinages spéciaux, il est possible de régler n'importe quelle inclinaison de coupe comprise entre 0° et 45° indiqués sur le côté de la machine.

## TRACEUR LASER

## ATTENTION



**APPAREIL LASER EN CLASSE IIIA 635 nm, < 5 mW**

L'accessoire traceur laser permet d'effectuer plus rapidement les opérations de coupe.

## ATTENTION



**UNE FOIS LA MACHINE BRANCHÉE AU RÉSEAU ÉLECTRIQUE, LE TRACEUR LASER DEVIENT OPÉRATIONNEL.**

## EXÉCUTION DE LA COUPE AVEC TRACEUR LASER

- brancher la machine au réseau;
  - placer la pièce à couper en faisant correspondre la ligne produite par le laser avec le repère sur le matériau à couper.
- 25** • procéder à la coupe comme indiqué dans le paragraphe "exécution de la coupe à plat".

## ATTENTION



**NE PAS MODIFIER LA POSITION DU FAISCEAU LASER DU TRACEUR ET NE PAS LE DIRIGER VERS LES YEUX DE L'OPÉRATEUR.**

**NE PAS FIXER LE FAISCEAU À L'OEIL NU ET NE PAS LE REGARDER DIRECTEMENT AVEC DES INSTRUMENTS OPTIQUES.**

## RÉGLAGE DU MARQUEUR

Si le traceur n'est pas en axe avec la ligne de coupe, on peut régler son alignement.

Pour positionner correctement le traceur, procéder de la façon suivante:

- 26** • Desserrer les trois vis de blocage du bulbe de façon à pouvoir le déplacer.
- Positionner un repère correctement en équerre sur la ligne de coupe de l'outil.
- 26** • introduire la clé à six pans mâle de 5 mm fournie dans la fente hexagonale située sur le bulbe.
- En agissant sur la clé à six pans mâle, faire tourner le bulbe jusqu'à aligner la trace sur la ligne de coupe de l'outil.

## ATTENTION



**PENDANT LES OPÉRATIONS DE RÉGLAGE, S'ASSURER QUE LA LIGNE PRODUITE PAR LE TRACEUR N'ATTEIGNE PAS LES YEUX DE L'OPÉRATEUR.**

## ATTENTION



**LE FABRICANT DÉCLINE TOUTE RESPONSABILITÉ EN CAS D'UTILISATION DU GUIDE LASER POUR DES APPLICATIONS DIFFÉRENTES QUE CELLES PRÉVUES.**

## SYSTÈME D'AVANCE COUPE

- 27** L'accessoire "SYSTEME D'AVANCE COUPE" permet de régler de manière précise, la progression de la tête de coupe en avant ou en arrière, au moyen du volant placé sur le montant avant de la machine.

**ATTENTION**

**VU LA SENSIBILITE ELEVEE DE L'ACCESSOIRE, PROCEDER AVEC PRECAUTION POUR NE PAS PROVOQUER DES BLOCAGES ACCIDENTELS DE L'OUTIL DE COUPE.**

**RISQUES RÉSIDUELS**

Durant la phase de conception, la société BATTIPAV SRL a fait particulièrement attention aux aspects qui peuvent provoquer des risques à la sécurité et à la santé des opérateurs.

Malgré cela, certains risques potentiels décrits ci-après peuvent persister:

**ATTENTION**

- Danger de présence de courant électrique. La machine dispose d'une installation électrique interne:

**RACCORDER LA MACHINE A UNE INSTALLATION DOTE E D'UNE PROTECTION DIFFERENTIELLE ET D'UNE MISE A LA TERRE EFFICIENTE.**

**ATTENTION**

- Danger d'exposition prolongée au bruit: L'utilisation continue de la machine, provoque une exposition au bruit supérieure à 85dB(A).

**IL EST OBLIGATOIRE DE PORTER DES CASQUES ANTI-BRUIT APPROPRIES.**

**ATTENTION**

- Danger d'exposition à des fragments de matériaux.

**IL EST OBLIGATOIRE DE PORTER DES LUNETTES DE PROTECTION.**

**ATTENTION**

- Danger de contact accidentel avec l'outil en mouvement.

**IL EST OBLIGATOIRE D'UTILISER DES GANTS DE PROTECTION EPAIS**

**MAINTENIR TOUJOURS LA POSITION DE TRAVAIL (Pos. 1 photo 19) DURANT LES PHASES DE FONCTIONNEMENT DE LA MACHINE:**

- Durant le chargement du matériau;
- Durant la coupe du matériau;

- Durant le ralentissement de l'outil de coupe suite à l'arrêt de la machine.

**ENTRETIEN****ATTENTION**

**AVANT D'EFFECTUER TOUTE INTERVENTION OU TOUT REGLAGE, DEBRANCHER LA MACHINE DU RESEAU D'ALIMENTATION.**

**NETTOYAGE****ATTENTION**

**NE PAS LAVER LA MACHINE AVEC DES JETS D'EAU SOUS PRESSION.**

- 28** Il est possible de facilement nettoyer le coupe carreaux EXTRA en desserrant les écrous de blocage latéraux et en enlevant le plan de travail. Par le biais du bouchon latéral, vider la machine des résidus d'usinage.

**ATTENTION**

- 29** APRES LES OPERATIONS DE NETTOYAGE DE LA CUVE, REPOSITIONNER LA TABLE DE TRAVAIL EN RESPECTANT LA DISTANCE PAR RAPPORT AU SUPPORT DU PIED.

- 30 31** Pour obtenir une plus grande efficacité du système de lubrification breveté SPRAY SYSTEM, procéder périodiquement au nettoyage comme spécifié.

**ATTENTION****REGLAGE DU CHARIOT**

Le chariot moteur est muni d'un registre pour le réglage du jeu vertical.

En cas de jeu excessif du chariot moteur, procéder de la façon suivante:

- 32** • avec une clé à six pans mâle de 3 mm, visser les deux vis de réglage avant (A) jusqu'à l'élimination du jeu;
- 33** • répéter l'opération pour les deux vis de réglage arrière (B).

**ATTENTION**

**SERRER DE MANIERE EGALE LES QUATRE REGISTRES AFIN D'OBTENIR UN COULISSEMENT ADEQUAT.**

## ÉLIMINATION

Lorsque la machine (ou un de ses éléments) est destinée à la casse, respecter les dispositions législatives en vigueur.



### Moteur électrique

Aluminium	AL
Acier	AC
Cuivre	CU
Polyamide	PA

### Corps principal

Acier	AC
Polyamide	PA

### Pompe immergée

Polyamide	PA
Acier	AC
Aluminium	AL
Cuivre	CU
Résine époxyde	

La Directive Européenne 2012/19/EU dispose que les équipements électriques et électroniques ne soient pas éliminés dans le flux normal des ordures ménagères, mais qu'ils soient collectés séparément, afin d'optimiser le niveau de récupération et recyclage des matériaux dont ils sont constitués et, surtout, afin d'éviter des potentiels dommages à la santé et à l'environnement. Conformément à la Directive Européenne 2012/19/EU, tous les équipements électriques et électroniques doivent être marqués avec le symbole d'une poubelle sur roues barrée d'une croix. L'emballage de ces équipements devra en revanche être éliminé conformément aux modalités indiquées par la législation en vigueur pour leur recyclage. Pour tout renseignement complémentaire sur l'élimination correcte des équipements électriques et électroniques, contacter le service public préposé



## RECHERCHE DES PANNES

**L'OUTIL DOIT ETRE REPARÉ PAR DU PERSONNEL QUALIFIÉ.**

Cet outil est conforme aux normes de sécurité en vigueur. Toute réparation doit être effectuée uniquement par du personnel qualifié utilisant des pièces de rechange originales sinon cela peut provoquer des dangers considérables pour l'utilisateur.

Sont exclues de la garantie les pannes qui ne sont pas attribuables à un défaut de conformité existant au moment de l'achat, en l'occurrence :

- Une usure des matériaux (compte tenu de la vie moyenne du produit).
- Le non-respect des indications de ce manuel.
- Des interventions ou manipulations effectuées par du personnel non autorisé.
- L'utilisation de pièces détachées qui ne sont pas d'origine.

Problèmes	Causes	Remèdes
<b>La machine ne fonctionne pas.</b>	Le câble d'alimentation est mal raccordé.	Enfonchez à fond la fiche dans la prise, vérifiez le câble d'alimentation.
	Il n'y a pas de tension à la prise de courant.	Faites vérifier la prise de courant.
	L'interrupteur est endommagé.	Adressez-vous à votre revendeur habituel pour le remplacement.
<b>Si le graissage n'arrive pas au disque lorsque la pompe est en fonction.</b>	La conduite de graissage s'est obturée.	Démonter le vaporiseur monté à l'intérieur de la protection du disque et nettoyez-le des dépôts éventuels.
<b>Le moteur dégage de la mauvaise odeur.</b>	De l'eau est filtrée à l'intérieur du moteur.	Débranchez le câble d'alimentation et adressez-vous à votre revendeur habituel.
<b>La machine démarre avec difficulté.</b>	Les roulements du moteur sont endommagés.	Débranchez le câble d'alimentation et adressez-vous à votre revendeur habituel.
<b>La machine coupe hors d'équerre.</b>	Les appuis du carreau ne font pas un angle droit avec le disque de coupe.	À l'aide d'une équerre, régler les appuis du carreau à 90° par rapport à la ligne de coupe du disque.
	Le disque n'est pas adapté au type de matériel à couper.	Remplacer le disque par un autre plus adapté.
<b>Le guide laser ne fonctionne pas.</b>	Le module laser est endommagé.	S'adresser au revendeur pour le remplacement.
	L'alimentateur du guide est endommagé.	S'adresser au revendeur pour le remplacement.

## „ÜBERSETZUNG DER ORIGINAL-ANLEITUNG“

### ZWECK DIESER GEBRAUCHSANWEISUNG

Diese Gebrauchsanweisung ist ein ergänzender Bestandteil der Maschine.

Es wurde von BATTIPAV S.R.L. erstellt, um allen, die im Lauf der vorgesehenen Lebenszeit beauftragt sind, die Maschine zu bedienen, die notwendigen Informationen zu liefern.

Vor jeder Verwendung aufmerksam das Kapitel bezüglich der Sicherheit lesen.

Bevor unsere Maschinen das Werk verlassen, durchlaufen sie mit peinlichster Genauigkeit durchgeführte Endkontrollen.

BATTIPAV S.R.L. arbeitet ständig an der Entwicklung ihrer Maschinen, deshalb behält sie sich das Recht vor, Veränderungen vorzunehmen. Aus diesem Grund kann kein Anspruch auf Daten und Abbildungen dieser Gebrauchsanweisung erhoben werden.

### SICHERHEITSANWEISUNGEN

- Der Hersteller übernimmt keine Haftung bei Verwendung der Schneidmaschine EXTRA mit nicht im Abschnitt „EMPFOHLENE VERWENDUNG“ aufgeführten Werkzeugen.

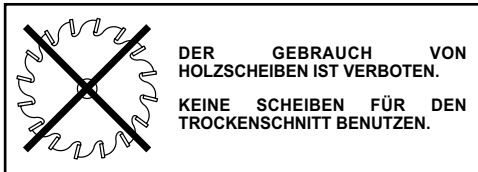

- EXTRA wurde konzipiert, um ausschließlich unter den im Abschnitt „ZULÄSSIGE BETRIEBSART“ im Abschnitt „TECHNISCHE DATEN“ aufgeführten Bedingungen zu arbeiten.
- Während der Schneidarbeiten die Maschine wie angegeben erholen lassen.
- EXTRA wurde nicht für einen Dauerlastbetrieb konzipiert.

### ACHTUNG



**KEINE QUALITATIV GERINGWERTIGEN ODER DEN ANWENDUNGSSPEZIFIKATIONEN DES HERSTELLERS NICHT ENTSPRECHENDEN DIAMANTSCHEIBEN VERWENDEN. DIE VERWENDUNG VON QUALITATIV GERINGWERTIGEN SCHEIBEN KANN, NEBEN DER TATSACHE, DASS DIE ARBEIT DEUTLICH VERLANGSAMT WIRD, VERLETZUNGEN DES BEDIENERS UND SCHÄDEN AN DER MASCHINE ZUR FOLGE HABEN.**

### ACHTUNG



**DIE MASCHINE IST NICHT FÜR DEN EINSATZ IN EXPLOSIONSFÄHIGEN RÄUMEN BESTIMMT**

### ACHTUNG



**IMMER DIE PERSÖNLICHE SCHUTZAUSRÜSTUNG TRAGEN, UM DIE GEFAHR VON MIT DER BEARBEITUNG VERBUNDENEN SCHÄDEN ZU SENKEN. DIE MASCHINE NIEMALS IN GANG SETZEN, WENN DAS SCHNEIDWERKZEUG IN BEWEGUNG IST, SONDERN DEN STILLSTAND ABWARTEN.**

**Achtung! Beim Gebrauch von Elektrowerkzeugen sind zur Vermeidung elektrischer Schläge, Verletzungen und Brandgefahr folgende Sicherheitsmaßnahmen streng zu beachten. Lesen und beachten Sie diese Hinweise, bevor Sie das Gerät benutzen. Bewahren Sie diese Sicherheitshinweise gut auf!**

### BEWAHREN SIE DIESE SICHERHEITSHINWEISE MIT SORGFALT AUF!

#### Halten Sie Ihren Arbeitsbereich in Ordnung!

- Unordnung im Arbeitsbereich bedeutet Unfallgefahr.

#### Berücksichtigen Sie die Umgebungsbedingungen!

- Setzen Sie das Gerät dem Regen nicht aus!
- Benützen Sie das Gerät in feuchter oder nasser Umgebung nicht! Sorgen Sie für gute Beleuchtung Ihres Arbeitsbereiches!
- Benützen Sie das Gerät in der Nähe von brennbaren Flüssigkeiten oder Gasen nicht!

#### Schützen Sie sich vor elektrischem Schlag!

- Vermeiden Sie, geerdete Teile zu berühren!

**Halten Sie Kinder weg vom Gerät!**

- Lassen Sie andere Personen weder das Gerät noch das Kabel berühren; halten Sie sie von Ihrem Arbeitsbereich fern!

**Bewahren Sie Ihr Gerät sicher auf!**

- Unbenutzte Geräte sollten in einem trockenen, sicheren und für Kinder nicht erreichbaren Raum aufbewahrt werden.

**Überladen Sie Ihr Gerät nicht!**

- Ihr Gerät wird besser und sicherer innerhalb des angegebenen Leistungsbereichs arbeiten.

**Benützen Sie das richtige Gerät!**

- Benutzen Sie kein zu schwaches Gerät oder keinen zu schwachen Zubehör für zu schwere Arbeiten! Benützen Sie das Gerät ausschließlich für die Zwecke und Arbeiten, wofür es ausgedacht wurde!

**Tragen Sie geeignete Arbeitskleidung!**

- Bei Arbeiten im Freien sind Gummihandschuhe und rutschfeste Schuhe empfehlenswert. Bei langen Haaren tragen Sie ein Haarnetz! Benützen Sie eine Schutzbrille!
- Bei stauberzeugenden Arbeiten tragen Sie eine Atemmaske!

**Vermeiden Sie, das Kabel falsch zu benutzen!**

- Tragen Sie das Gerät nicht am Kabel, und benützen Sie es nicht, um den Stecker aus der Steckdose zu ziehen.
- Schützen Sie das Kabel vor Hitze, Öl und scharfen Kanten.

**Vermeiden Sie unsichere Positionen!**

- Sorgen Sie für sicheren Stand und halten Sie jederzeit das Gleichgewicht!

**Pflegen Sie Ihre Werkzeuge mit Sorgfalt!**

- Halten Sie Ihre Werkzeuge scharf und sauber, um besser und sicher zu arbeiten.
- Befolgen Sie mit Sorgfalt die Hinweise für Wartung und Ersatz der verschlissenen Teile! Kontrollieren Sie das Kabel regelmäßig, und falls nötig lassen Sie es von einem anerkannten Fachmann ersetzen. Kontrollieren Sie die Verlängerungskabel regelmäßig und falls notwendig sie ersetzen. Halten Sie Handgriffe trocken und frei von Öl oder Fett.

**Ziehen Sie den Netzstecker von der Steckdose!**

- jedesmal wenn das Gerät nicht benutzt wird; vor jeder Wartungsmaßnahme und beim Werkzeugsatz.

**Lassen Sie keine Schlüssel stecken!**

- Vor dem Einschalten des Geräts, überprüfen Sie, daß alle Schlüssel und Einstellwerkzeuge entfernt wurden.

**Vermeiden Sie zufällige Anläufe!**

- Vergewissern Sie sich, daß der Schalter beim Anschluß des Geräts an das Stromnetz ausgeschaltet ist.

**Verlängerungskabel im Freien**

- Im Freien verwenden Sie nur dafür zugelassene und entsprechend gekennzeichnete Verlängerungskabel!

**Seien Sie stets aufmerksam!**

- Beobachten Sie Ihre Arbeit. Gehen Sie vernünftig vor. Verwenden Sie das Gerät nicht, wenn Sie nicht aufmerksam sind.

**Kontrollieren Sie Ihr Gerät auf Beschädigungen!**

- Vor weiterem Gebrauch des Geräts alle Sicherheitsvorrichtungen sorgfältig auf ihre einwandfreie Funktionsweise und eventuelle Beschädigungen kontrollieren. Überprüfen Sie, ob alle bewegliche Teile richtig funktionieren, nicht klemmen und nicht beschädigt sind. Um den einwandfreien Betrieb des Gerätes zu gewährleisten, müssen sämtliche Teile richtig montiert sein und alle Bedingungen erfüllen.
- Beschädigte Sicherheitsvorrichtungen und Teile sollen sachgemäß durch eine Kundendienstwerkstatt ersetzt werden, soweit nichts anderes in den Betriebsanleitungen angegeben ist.
- Beschädigte Schalter müssen von einer Kundendienstwerkstatt ersetzt werden.
- Benützen Sie kein Gerät, dessen Schalter es weder ein- noch ausschaltet.

**Achtung!**

- Zu Ihrer eigenen Sicherheit, benützen Sie nur den Zubehör, der in der Bedienungsanleitung oder in den dazu bestimmten Katalogen angegeben wird. Die Anwendung anderer als der in der Bedienungsanleitung oder im Katalog empfohlenen Werkzeuge oder Zubehöre kann Verletzungsgefahr für Sie bedeuten.

**Lassen Sie Ihre Werkzeuge ausschließlich vom Fachpersonal reparieren!**

- Dieses Elektrogerät entspricht den geltenden Sicherheitsbestimmungen. Reparaturen dürfen nur von Fachleuten ausgeführt werden, die Originalersatzteile benutzen; andernfalls könnten schwere Unfälle für den Benutzer entstehen.

## IDENTIFIZIERUNG DES HERSTEL- LERS UND DER MASCHINE

Das abgebildete Typenschild ist direkt an der Maschine angebracht. Darauf sind die Bezugsangaben und alle für einen sicheren Betrieb nötigen Anweisungen angeführt.

1

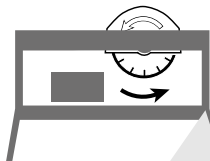

A	Maschinenmodell	M	IP-Schutzgrad
B	Artikel	N	Baujahr
C	Matrikelnummer	O	Max. Werkzeugdurchmesser
D	Netzspannung	P	Innendurchmesser des Werkzeugs
E	Netzfrequenz	Q	Zubehör
F	Stromaufnahme	R	Zubehör
G	Installierte elektrische Leistung	S	Identifizierung des Herstellers
H	Drehzahl des Werkzeugs	T	Identifizierung des Herstellers und Adresse
I	Isolierklasse	U	Markenzeichen Zertifikationen
L	Anlasskondensator		

## KENNZEICHNUNG

Symbole und Zeichen:

An den nötigen Stellen der Maschine sind Aufkleber mit Gefahren- und Verbotssymbolen angebracht, die vor der Verwendung zur Kenntnis genommen werden müssen.

A		Die Verwendung der vorgeschriebenen PSA (Schutzbrillen und Gehörschutz) ist verpflichtend
A		Vor jeder Benutzung die Gebrauchsanweisungen lesen
A		Die Verwendung der vorgeschriebenen PSA (Schutzhandschuhe) ist verpflichtend
A		Achtung! Gefahr einer versehentlichen Berührung
B		Verwenden Sie keine Discs für Holz oder Metall
B		Nicht mit Wasser waschen unter Druck
C		Wasserstand Schmutzwassertank
D		Achtung! Verriegeln Sie den Warenkorb
E		Presence Energie elektrisch



2

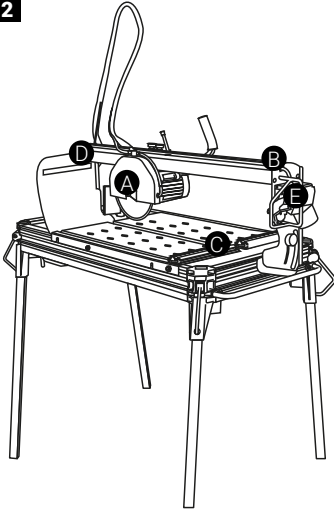

## BESCHREIBUNG DER MASCHINE

Die Schneidmaschine EXTRA für die Baustelle ist eine spezielle Maschine, die sich für Schneidarbeiten auf Keramik, Marmor, Granit, Ziegel, Zementerzeugnissen usw. bis zu einer Höhe von 65 mm eignet.

Sie setzt das Nassschnittsystem mit Diamantscheibe ein und ist für Personal mit Fachkenntnissen der Arbeitsgänge in der Baubranche bestimmt.

Der Bediener stellt sich vor die schmale Seite der Maschine, von wo er die Bedienelemente erreichen kann, und legt das zu schneidende Material auf den Tisch. Er setzt die Maschine in Gang und bewegt den Schneidkopf, bis das Werkzeug mit dem Material in Berührung kommt.

## TECHNISCHE DATEN

Stromversorgung: 230V 50Hz~

Stromaufnahme: 1400 W

### Bestimmungsgemäßer Gebrauch:

AUSSETZBETRIEB - BETRIEB S3

40% Lastbetrieb

60% Standby

Drehgeschwindigkeit: 2800 min<sup>-1</sup>

Kondensator: 20 µF

Schutzschalter: 170°C

IP-Schutzgrad: 54

### BESTIMMUNGSGEMÄSSER GEBRAUCH:

#### SCHNEIDWERKZEUG

#### DIAMANTTRENNSCHEIBE (NASSSCHNITT)

#### GESCHLOSSENER RAND:

Keramik, Einbrandfliesen, Cotto und Marmor

**BEI DEN ANGABEN ZU DEN MATERIALIEN, DIE MIT DEN VERSCHIEDENEN TRENNSCHEIBENTYPEN BEARBEITET WERDEN KÖNNEN, HANDELT ES SICH UM REINE ANHALTSWERTE. DIE HINWEISE DES HERSTELLERS VOM SCHNEIDWERKZEUG ZUM BESTIMMUNGSGEMÄSSEN GEBRAUCH MÜSSEN VOR JEDER ANWENDUNG BEACHTET WERDEN.**

Wasserumlaufpumpe:

**S0 230V 50/60Hz**

(Art. 66900, 661050)

**S1 230V 50/60Hz**

(Art. 661350, 661351)

Der an dieser Maschine auftretende Geräuschpegel wurde nach Vorgabe der Norm ISO 3745-77 an Produktionsmustern gemessen.

Die Maschine wurde für die Messung auf einer 800 (mm) hohen Prüfbank positioniert.

Bei dem geprüften Produktionsmuster handelte es sich um Einbrandfliesen 314x314x8 mm, Mod. P3T287 1200°C.

K = 2 [dB], pr EN 848 -1

### Geräuschpegel:

#### LEERLAUFWERTE

Lw 72,4 [dBW(A)] 0,0 [mW(A)]

Lpm 61,5 [dB(A)] 61,5 [dB(C)]max

#### BETRIEBSWERTE

Lw 101,5 [dBW(A)] 14,3 [mW(A)]

Lpm 92,0 [dB(A)] 100,7 [dB(C)]max

Die Maschine hat bei laufendem Arbeitszyklus eine Geräuschemission von über 85 dB(A).

## INSTALLATION

### TRANSPORT / HANTIERUNG

Die EXTRA mit den, dafür vorgesehenen, seitlichen Griffen transportieren.

**3** Bevor die Maschine bewegt wird, sicherstellen, dass:

- Das Motorgestell mit den beiden Einstellknäufen im Zentrum der Maschine blockiert wurde, die sich auf dem Laufbalken befinden.
- Das Motorgestell sich ganz unten befindet und mit dem Kipphebel blockiert wurde.
- Die Einstellknäufe für die Neigung gut festgestellt sind.

### ZUM TRANSPORTIEREN DER MASCHINE

**4** Eine vierarmigen (4) Zugstange verwenden, wobei die Haken in den Transportgriffen eingesetzt werden.

**5** ZUM TRANSPORTIEREN DER MASCHINE EINE VIERARMIGE STANGE VERWENDEN, DIE IN DER LAGE IST 200 KG ODER MINDESTENS 20% MEHR , ALS DAS GEWICHT DER MASCHINE ANZUHEBEN.

### DIE MASCHINE MIT EINEM KRAN BEWEGEN

### POSITIONIERUNG

**6** Noch solange die Maschine angehoben ist, immer nur ein Standbein nacheinander senken und dieses jeweils mit dem Verriegelungshebel blockieren. Die Maschine auf einem stabilen und ebenen Untergrund positionieren.

## ACHTUNG



**7** Die Transporträder werden an den Standbeinen an der hinteren Seite angebracht.

**8** Die Maschine auf dem Untergrund abstellen.

**9 10** Die Maschine von beiden Seiten nivellieren indem die Position der Standbeine reguliert wird

(A e B)

**11** Die zusätzlichen Arbeitsflächen, die mitgeliefert werden, anbringen:

- 12** • mit einem festen 17mm Schlüssel die seitlichen Befestigungsmuttern für die Arbeitsflächen lockern.
- 13** • Die zusätzliche Arbeitsfläche einfügen, indem die Befestigungsöse in die Blockierschraube eingefügt wird.

## ACHTUNG



**14** Bevor sie befestigt werden, alle Arbeitsflächen auf die gleiche Ebene bringen. Die Höhe durch die Standbeine regulieren

- 15** • Die Fläche mit den Schrauben blockieren, die sich auf dem Rahmen befinden.
- 16** • Prüfen, ob die Fliesenablage der zusätzlichen Arbeitsfläche auf derselben Ebene liegt, wie die der Arbeitsfläche der Maschine.

### KONTROLLEN VOR DEM BETRIEB

DIE EXTRA WURDE ENTWICKELT, UM NUR MIT WASSER ZU ARBEITEN

**17** Bevor irgendeine Schneidearbeit begonnen wird, prüfen, ob das Wasserniveau in der Wanne den Vorschriften entspricht.

SICHERSTELLEN, DASS DIE PUMPE GANZ EINGETAUCHT IST. FALLS DIES NICHT SO IST, KONTROLLIEREN, OB DIE MASCHINE RICHTIG NIVELLIERT IST.

## ACHTUNG



### KÜHLWASSEREINSTELLUNG

**18** Mit dem Absperrventil, das sich auf der Schutzabdeckung der Kreissäge befindet, kann die Wassermenge verändert werden, je nach dem Material das geschnitten werden soll. Dies ist durch das neue Kühlsystem möglich, das die Kreissäge ständig nass hält.

**STROMANSCHLUSS****ACHTUNG**

Die Maschine muss über einen Leistungsschalter mit folgenden Eigenschaften an das Stromnetz angeschlossen werden:

Leistungsschalter **In 10 A Id 30 mA**

Transformator **230 V 50 Hz 2000 W**  
Dauerbetrieb

**HINWEIS: Für die Funktionstüchtigkeit der Leistungsschalter ist nur dann garantiert, wenn diese regelmäßig kontrolliert werden. Dazu die Taste vorne am Schalter drücken.**

- Sicherstellen, dass der Leiterquerschnitt des Stromkabels auf den Anlaufstrom und die Kabellänge ausgelegt ist. Für Kabel bis zu 50 m reicht ein Querschnitt von 2,5 mm<sup>2</sup>.
- Vor dem Anschluss der Maschine an das Stromnetz sicherstellen, dass die Netzspannung mit den Angaben auf dem Typenschild der Maschine übereinstimmt.
- Die Maschine nur an eine Leitung mit funktionstüchtigem Erdungskabel anschließen. Die Maschine im Zweifelsfall nicht anschließen.

**EIN- UND AUSBAU DER SCHEIBE**

**Vor Durchführung von Eingriffen und Einstellungen gleich welcher Art muss die Maschine vom Stromnetz getrennt werden.**

Die beiden Muttern an der Schutzabdeckung der Diamanttrennscheibe lösen und die Schutzabdeckung abnehmen.

Die Befestigungsmutter der Diamanttrennscheibe mit einem 19 mm Schlüssel und einem 5 mm Inbusschlüssel lösen.

**ACHTUNG**

**19 DAS GEWINDE DER BEFESTIGUNGSMUTTER DER DIAMANTTRENNSCHEIBE IST LINKSGÄNGIG.**

Nach dem Ausbauen der Trennscheibe die Flansche der Scheibenhalterung gründlich sauber machen und auf eventuellen Verschleiß kontrollieren.

Die Oberflächen mit Ölspray schmieren. Dann die neue Diamanttrennscheibe montieren und dabei auf die Drehrichtung achten, die deutlich auf dem Werkzeug gekennzeichnet ist.

**STEUER- UND KONTROLLELEMENTE****ACHTUNG**

**20** Die Maschine EXTRA ist mit einem Steuerstand mit folgenden Bedienelementen ausgerüstet:

**1) START-TASTE (GRÜN):**

Zum Einschalten der Maschine die Start-Taste bis zum Anschlag drücken.

**2) STOPP-TASTE:**

Zum Ausschalten der Maschine die Stopp-Taste bis zum Anschlag drücken.

**3) TRENNVORRICHTUNG STROMNETZ (STECKER)**

Stromanschluss der Maschine.

Vor Durchführung von Wartung und anderen Eingriffen muss der Stecker der Trennvorrichtung abgezogen werden, um die Maschine vom Stromnetz zu trennen.

**4) LINIENLASER**

Projiziert die Schneidelinie auf den Tisch.

Der Linienlaser schaltet sich ein, wenn die Maschine an das Stromnetz angeschlossen wird.

**AUSFÜHREN VOM FLACHSCHNITT****ACHTUNG**

**BEVOR MIT DEM SCHNEIDEN BEGONNEN WIRD, MUSS SICHERGESTELLT WERDEN, DASS DAS MATERIAL GUT AM FLIESENANSCHLAG ANLIEGT.**

**ACHTUNG**

**21 VOR DEM EINSCHALTEN VOM SCHNEIDEVORGANG MUSS DIE BEDIENPERSON SICHERSTELLEN, DASS ES EINEN FREIRAUM VON MINDESTENS 150 cm UM DIE MASCHINE GIBT (Pos. 2). {MQ} FÜR EINEN SICHEREN MASCHINENBETRIEB IST NUR DANN GARANTIERTE, WENN SICH BEIM SCHNEIDEN KEINE WEITEREN PERSONEN IN MASCHINENNÄHE AUFHALTEN. BEI LAUFENDER MASCHINE DARF DIE BEDIENPERSON IHREN ARBEITSPLATZ NICHT VERLASSEN (Pos. 1).**

- 22** Die große Anpassungsfähigkeit der EXTRA erlaubt es verschiedene Schnittarten auszuführen. Das zu schneidende Teil auf die Arbeitsfläche legen wobei darauf geachtet werden muss, dass es gut am Fliesenstopp anliegt.

## ACHTUNG



**BEVOR GROSSE FORMATE GESCHNITTEN WERDEN, RATEN WIR DIE SCHNITTHÖHE AM ANFANG UND AM ENDE DES SCHNITTS ZU PRÜFEN, IM VERHÄLTNISS ZUR POSITION DER KREISSÄGE.**

## AUSFÜHRUNG VOM 45°-SCHNITT

## ACHTUNG



**Bevor der Motorkopf positioniert wird, sicherstellen:**

- dass die Maschine abgeschaltet ist.
- dass das Schneidwerkzeug nicht läuft.

- 23** Mithilfe der Messskala am Träger der Maschine den Motorkopf in die Jolly-Stellung bringen und die Drehknöpfe anziehen.

Den Motorkopf mit dem Kegelgriff absenken, bis die Trennscheibe einige Millimeter unterhalb der Linie der Ablagefläche steht.

## ACHTUNG



**VOR AUSFÜHREN VON JEDEM SCHNITT SICHERSTELLEN, DASS DIE FLIESE SICHER AM FLIESENANSCHLAG ANLIEGT.**

Folgende Parameter können an der Maschine EXTRA eingestellt werden:

- a) die Schnittlänge an den Drehknöpfen zur Schnitteinstellung.
- b) die Schnitttiefe mit dem Kegelgriff.
- c) das Maß vom geraden Schnitt mit dem Anschlagwinkel der Fliesen und der Messskala auf der Arbeitsfläche.

- 24** Für eventuelle besondere Bearbeitungen kann eine beliebige Schnittneigung im Bereich von 0° und 45° eingestellt werden. Der Winkel wird seitlich an der Maschine angezeigt.

## LINIENLASER

## ACHTUNG



**LASER DER KLASSE I 635 nm < 5 mW  
Mit dem Linienlaser kann der Schneidevorgang beschleunigt werden.**

## ACHTUNG



**DER LINIENLASER SCHALTET SICH EIN, SOBALD DIE MASCHINE AN DAS STROMNETZ ANGESCHLOSSEN WIRD.**

## SCHNEIDEVORGANG MIT LINIENLASER

- Die Maschine an das Stromnetz anschließen;
  - Das Werkstück so positionieren, dass die vom Linienlaser projizierte Laserlinie mit dem Materialschnitt übereinstimmt;
- 25** • Den Schnitt wie im Abschnitt „Ausführen vom Flachschnitt“ beschrieben ausführen.

## ACHTUNG



**NICHT DIE POSITION VOM LINIENLASER ÄNDERN UND DABEI DEN LASERSTRAHL AUF DIE AUGEN DER BEDIENPERSON RICHTEN.  
NICHT MIT BLOSSEM AUGE ODER OPTISCHEN GERÄTEN DIREKT IN DEN LASERSTRAHL BLICKEN.**

**EINSTELLEN DER MARKER**

**Wenn der Linienlaser nicht mit der Schnittlinie auf einer Achse ist, kann er korrekt ausgerichtet werden. Dazu den Linienlaser wie folgt positionieren:**

- 26** • Die drei Befestigungsschraube der Kugel so weit lösen, dass sie sich bewegen lässt.
- Einen Bezug im rechten Winkel zur Schneidelinie vom Werkzeug positionieren.
- 26** • Den mitgelieferten 5 mm Inbusschlüssel in die Sechskantöffnung an der Kugel stecken.
- Die Kugel mit dem Inbusschlüssel drehen, bis die Laserlinie mit Schnittlinie vom Werkzeug übereinstimmt.

**ACHTUNG**

**BEI DER EINSTELLUNG MUSS SICHERGESTELLT WERDEN, DASS DIE VOM LASER ERZEUGTE LASERLINIE NICHT AUF DIE AUGEN DER BEDIENPERSON GERICHTET WIRD.**

**ACHTUNG**

**DER HERSTELLER ÜBERNIMMT KEINE HAFTUNG FÜR EINEN GEBRAUCH VOM LINIENLASER, DER VOM BESTIMMUNGSGEMÄSSEN GEBRAUCH ABWEICHT.**

**ACHTUNG**

**VOR AUSFÜHREN VON JEDEM SCHNITT SICHERSTELLEN, DASS DIE FLIESE SICHER AM FLIESENANSCHLAG ANLIEGT.**

**SCHNITTVORSCHUB-SYSTEM**

- 27** Mit dem als Zubehör erhältlichen SCHNITTVORSCHUB-SYSTEM kann der Vorschub vom Schneidkopf im Vorlauf oder Rücklauf mit einem Handrad am vorderen Träger der Maschine präzise eingestellt werden.

**ACHTUNG**

**DAS SCHNITTVORSCHUB-SYSTEM IST SEHR EMPFINDLICH UND MUSS DESHALB MIT GRÖSSTER VORSICHT EINGESTELLT WERDEN, DAMIT SICH DAS SCHNEIDWERKZEUG NICHT VERSEHENTLICH BLOCKIERT.**

**RESTRISIKEN**

Die Firma BATTIPAV Srl hat bei der Planung alle Aspekte sorgfältig berücksichtigt, die eine Gefahr für die Sicherheit und Gesundheit der Bedienperson darstellen können.

Dennoch bestehen folgende Restrisiken an der Maschine:

**ACHTUNG**

- Gefährdung durch anliegende Spannung. Die Maschine verfügt über eine eigene elektrische Anlage.  
**DIE MASCHINE MUSS AN EINE ANLAGE ANGESCHLOSSEN WERDEN, DIE ÜBER EINEN LEISTUNGSSCHALTER UND EINE ORDNUNGSGEMÄSSE ERDUNG VERFÜGT.**

**ACHTUNG**

- Gefährdung durch fortgesetzte Lärmbelastung: Bei Dauerbenutzung der Maschine liegt die Lärmbelastung über 85 dB(A).  
**DAS TRAGEN VON GEEIGNETEM KAPSELGEHÖRSCHUTZ IST PFLICHT.**

**ACHTUNG**

- Gefährdung durch Materialbruchstücke.  
**DAS TRAGEN EINER SCHUTZBRILLE IST PFLICHT.**

**ACHTUNG**

- Gefährdung durch versehentlichen Kontakt mit dem laufenden Werkzeug.  
**DAS TRAGEN SCHWERER SCHUTZHANDSCHUHE IST PFLICHT.**

**BEI LAUFENDER MASCHINE DARF DIE BEDIENPERSON IHREN ARBEITSPLATZ NICHT VERLASSEN (Abb. 19, Pos. 1):**

- Bei der Materialeingabe.
- Beim Schneiden vom Material.
- Beim Auslaufen vom Schneidwerkzeug nach Abschalten der Maschine.

## WARTUNG

### ACHTUNG



**VOR DURCHFÜHRUNG VON EINGRIFFEN UND EINSTELLUNGEN GLEICH WELCHER ART MUSS DIE MASCHINE VOM STROMNETZ GETRENNT WERDEN.**

### REINIGUNG

### ACHTUNG



**DIE MASCHINE NICHT MIT EINEM HOCHDRUCKREINIGER WASCHEN.**

- 28** Die EXTRA kann leicht gereinigt werden, indem die seitlichen Befestigungsmuttern gelockert werden und die Arbeitsfläche entfernt wird. Die Maschine über den seitlichen Stopfen von Arbeitsrückständen entleeren.

### ACHTUNG



**29 NACH DEM REINIGEN VOM BECKEN DIE ARBEITSFLÄCHE WIEDER ANBRINGEN UND DABEI DEN ABSTAND VON DER BEINHALTERUNG BEACHTEN**

- 30 31** Voraussetzung für die volle Funktionstüchtigkeit vom patentierten Schmiersystem SPRAY SYSTEM ist eine regelmäßige Reinigung des Systems. Dazu die angegebene Prozedur beachten

### ACHTUNG



#### EINSTELLUNG VOM WAGEN

Der Wagen vom Motorkopf ist mit einem Register für die Kalibrierung vom vertikalen Spiel ausgerüstet. Bei übermäßig starkem vertikalem Spiel vom Wagen wie folgt vorgehen:

- 32** • mit einem 3 mm Inbusschlüssel die beiden vorderen Stellstifte (A) vom Wagen anziehen, bis das Spiel beseitigt ist.
- 33** • den Vorgang an den beiden hinteren Stellstiften (B) wiederholen.

## ENTSORGUNG

Zum Entsorgen der Maschine oder ihrer Bauteile wird auf die jeweils gültigen Bestimmungen verwiesen.



#### E-Motor

	E-Motor
Aluminium	AL
Stahl	AC
Kupfer	CU
Polyamid	PA

#### Maschinenkörper

Stahl	AC
Polyamid	PA

#### Tauchpumpe

Polyamid	PA
Stahl	AC
Aluminium	AL
Kupfer	CU
Epoxidharze	

Die EG-Richtlinie 2012/19/EU/EG bestimmt, dass elektrische Altgeräte nicht mit dem normalen festen städtischen Abfall entsorgt, sondern getrennt gesammelt werden, um das Rückgewinnungs- und Wiederverwertungsniveau der Materialien, aus denen diese gebildet werden, zu optimieren, und besonders, um potentielle Gesundheits- und Umweltschäden zu verhindern. Gemäß der EG-Richtlinie 2012/19/EU/EG müssen alle elektrischen Geräte mit dem Symbol des durchgestrichenen Papierkorbs gekennzeichnet werden. Die Verpackung der Maschine wird stattdessen auf die von der herrschenden Gesetzgebung für die Wiederverwertung angegebenen Weise entsorgt. Wenden Sie sich für mehr Informationen über die korrekte Stilllegung der elektrischen Geräte an den zuständigen öffentlichen Dienstleistungsbetrieb



## STÖRUNGSSUCHE

### LASSEN SIE IHRE WERKZEUGE AUSSCHLIESSLICH VOM FACHPERSONAL REPARIEREN!

Diese Maschine entspricht den geltenden Sicherheitsbestimmungen. Reparaturen dürfen nur von Fachleuten ausgeführt werden, die Originalersatzteile benutzen; andernfalls könnten schwere Unfälle für den Benutzer entstehen.

Von dieser Gewährleistung sind Schäden, die nicht auf einen bereits beim Kauf bestehenden Mangel zurückzuführen sind, ausgeschlossen. Dazu gehören beispielsweise:

- Abnutzung der Materialien (unter Berücksichtigung der durchschnittlichen Produktlebensdauer).
- Nichtbeachtung der Anweisungen in dieser Gebrauchsanweisung.
- Arbeiten und Änderungen am Produkt, die von nicht autorisiertem Personal vorgenommen werden.
- Verwendung von nicht-originalen Ersatzteilen.

Problem	Ursache	Lösung
<b>Die Maschine funktioniert nicht.</b>	Stromkabel falsch angeschlossen oder schadhaft.	Stecker fest in die Steckdose drücken und Stromkabel kontrollieren.
	Keine Spannung auf der Steckdose.	Die Steckdose kontrollieren oder kontrollieren lassen.
	Betätigungsschalter schadhaft.	Wenden Sie sich an Ihren Fachhändler zum Auswechseln.
<b>Bei laufender Pumpe wird die Scheibe nicht geschmiert.</b>	Schmiereinheit verstopft.	Die Spritzdüse auf der inneren Seite des Scheibenschutzes abmontieren und eventuelle Rückstände entfernen.
<b>Der Motor gibt einen unangenehmen Geruch aus.</b>	Wasser im Motor.	Trennen Sie den Stromkabel vom Netz und wenden Sie sich an Ihren Fachhändler.
<b>Die Maschine startet mit Schwierigkeiten.</b>	Motorlager defekt.	Trennen Sie den Stromkabel vom Netz und wenden Sie sich an Ihren Fachhändler.
<b>Die Maschine schneidet nicht rechtwinklig zu.</b>	Die Fliesenhalter sind mit der Schneidscheibe nicht im rechten Winkel.	Die Fliesenhalter, mit einem Winkel, auf 90° regulieren, entsprechend der Schnittlinie der Scheibe.
	Die Scheibe ist für das zu schneidende Material unpassend.	Die Scheibe mit einer passenden Scheibe auswechseln.
<b>Der Laser-Tracer funktioniert nicht.</b>	Der Lasermodul ist beschädigt.	Sich zur Auswechslung an den Lieferanten wenden.
	Das Netzgerät des Tracers ist defekt.	Sich zur Auswechslung an den Lieferanten wenden.

## "TRADUCCIÓN DE LAS INSTRUCCIONES ORIGINALES"

### OBJETIVO DEL MANUAL

Este manual es parte integrante de la máquina. Ha sido realizado por BATTIPAV S.R.L. para proporcionar la información necesaria para quienes están autorizados a interactuar con ella durante su vida útil.

Antes de usar la máquina, leer atentamente el capítulo relativo a la seguridad.

Todas las máquinas son sometidas a una serie de pruebas y han sido controladas minuciosamente antes de salir de nuestra fábrica.

BATTIPAV S.R.L. trabaja constantemente para el desarrollo de sus máquinas, por lo tanto, se reserva el derecho de realizar modificaciones. Por consiguiente, no se podrán pretender derechos sobre los datos y las ilustraciones del presente manual.

### INSTRUCCIONES PARA LA SEGURIDAD

- El fabricante declina toda responsabilidad por el uso de la cortadora EXTRA con utensilios no especificados en el punto "USO ACONSEJADO".

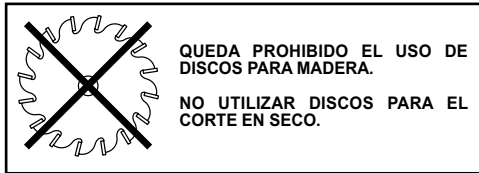

- La máquina EXTRA está construida para trabajar exclusivamente en las condiciones de "TIPO DE FUNCIONAMIENTO PERMITIDO" indicadas en el punto "DATOS TÉCNICOS".
- Durante las operaciones de corte, dejar descansar la máquina como se indica.
- EXTRA no ha sido construida para el uso con carga continua.

## ATENCIÓN



**NO SE DEBEN UTILIZAR DISCOS DIAMANTADOS DE MALA CALIDAD O NO CONFORMES CON LAS ESPECIFICACIONES DE USO PROPORCIONADAS POR EL FABRICANTE. LA UTILIZACIÓN DE DISCOS DE MALA CALIDAD PUEDE CAUSAR DAÑOS AL OPERADOR Y A LA MÁQUINA, ADEMÁS DE RALENTIZAR NOTABLEMENTE EL TRABAJO.**

## ATENCIÓN



**LA MÁQUINA NO ESTÁ PREVISTA PARA SER UTILIZADA EN UN AMBIENTE EXPLOSIVO**

## ATENCIÓN



**UTILIZAR SIEMPRE DISPOSITIVOS DE PROTECCIÓN INDIVIDUAL PARA REDUCIR LOS RIESGOS DERIVADOS DEL TRABAJO. NO PONER NUNCA EN FUNCIONAMIENTO LA MÁQUINA CON EL INSTRUMENTO DE CORTE EN MOVIMIENTO, ESPERAR A QUE SE DETENGA.**

**¡Atención! Cuando utilice aparatos eléctricos, observe las siguientes medidas de seguridad, a fin de reducir el riesgo de descargas eléctricas, de lesiones y de incendio.**

**¡Lea y observe todas estas instrucciones antes de utilizar el aparato y conserve bien estas instrucciones!**

### CONSERVE BIEN ESTAS INSTRUCCIONES

#### Mantenga ordenado su lugar de trabajo

- El desorden en el área de trabajo aumenta el riesgo de accidentes.

#### Tenga en cuenta el entorno del área de trabajo

- No exponga el aparato a la lluvia.
- No utilice el aparato en un entorno húmedo o mojado. Procure que el área de trabajo esté bien iluminada.
- No utilice el aparato cerca de líquidos inflamables o gases.

#### Protéjase contra las descargas eléctricas

- Evite el contacto entre el cuerpo y los objetos conectados a tierra.

#### ¡Mantenga alejados a los niños

- No permita que otras personas toquen el aparato o el cable. Manténgalas alejadas de su área de trabajo.

#### Guarde sus herramienta en un lugar seguro.

- Los aparatos que no se utilizan deberían estar guardados en un lugar seco, seguro y fuera del alcance de los niños.

#### No sobrecargue el aparato

- Trabjará mejor y más seguro si lo hace dentro del margen de potencia indicado.



**Utilice el aparato adecuado**

- No utilice aparatos de potencia demasiado débil ni accesorios que necesiten una potencia elevada. No utilice el aparato para hacer trabajos para los que no ha sido concebido.

**Vístase con ropa de trabajo apropiada.**

- Cuando se hacen trabajos en el exterior, se recomienda llevar guantes de goma y calzado de suela antideslizante. Si su cabello es largo, téngalo recogido. Lleve gafas de protección.
- Utilice también una mascarilla si el trabajo ejecutado produce polvo.

**Evite utilizar incorrectamente el cable de alimentación.**

- No levante el aparato por el cable ni tire de éste para desconectar la clavija del enchufe.
- Preserve el cable de temperaturas elevadas, del aceite y de las aristas vivas.
- Evite adoptar posiciones inseguras. Mantenga siempre una correcta postura y equilibrio.

**Mantenga sus herramientas cuidadosamente.**

- Mantenga sus herramientas afiladas y limpias a fin de trabajar mejor y más seguro.
- Observe las prescripciones de mantenimiento y las indicaciones de cambio del utillaje. Verifique con regularidad el estado del cable de alimentación, y en caso de estar dañado, hágalo cambiar por un técnico cualificado autorizado. Controle con regularidad los cables de extensión y cámbienlos si están dañados. Mantenga las empuñaduras secas y exentas de aceite y de grasa.

**Desenchufe la clavija del enchufe**

- En caso de no utilización del aparato, antes de efectuar reparaciones y cuando cambie accesorios.

**Retire las llaves de maniobra.**

- Antes de poner el aparato en marcha asegúrese de que las llaves y útiles de reglaje hayan sido retirados.

**Evite los arranques involuntarios.**

- Asegúrese de que el interruptor esté "apagado" cuando se conecta el enchufe del aparato.

**Cables de prolongación para el uso en el exterior.**

- Cuando la herramienta se utiliza en el exterior, usen solamente alargadoras homologadas e identificadas para ello

**Esté siempre alerta.**

- Observe su trabajo. Use el sentido común y no use el aparato cuando esté distraído

**Controle si su aparato esta dañado.**

- Antes de usar de nuevo el aparato, verifique cuidadosamente los dispositivos de seguridad y las piezas posiblemente dañadas. Verifique si el funcionamiento de las piezas móviles es correcto, si no se gripan, o si otras piezas están rotas; si todos los otros componentes están montados correctamente y reúnen las condiciones para garantizar el funcionamiento impecable del aparato.
- Todo dispositivo de seguridad y toda pieza dañada, tienen que ser reparados o sustituidos de forma apropiada en un taller del servicio posventa, si no se indica otra cosa en el manual de empleo.
- Todo interruptor de mando defectuoso tienen que ser reemplazado por un taller del servicio posventa.
- No utilice ningún aparato cuyo interruptor no pueda abrir y cerrar su circuito correctamente.

**¡Atención**

- El uso de accesorios distintos de los mencionados en el manual de instrucciones o recomendados en el catálogo del fabricante de la máquina, puede significar un riesgo de lesiones personales.

**Haga reparar su herramienta por personal cualificado.**

- Este aparato eléctrico cumple las relativas normas de seguridad en vigor. Las reparaciones tienen que ser efectuadas solamente por personal cualificado que utilice piezas de repuesto originales, de no ser así se puede provocar un considerable peligro para el operador.

## IDENTIFICACIÓN DEL FABRICANTE Y DE LA MÁQUINA

La placa de identificación ilustrada en la imagen se aplica directamente en la máquina. En ella se ofrecen las referencias y todas las indicaciones necesarias para trabajar en condiciones de seguridad.

1



S

<b>BATTIPAV™</b>					
TYPE	<b>A</b>	art.	<b>B</b>	N°	<b>C</b>
V~	<b>D</b>	Hz	<b>E</b>	A	<b>F</b>
min-1	<b>H</b>	cl.is	<b>I</b>	µF	<b>L</b>
Ø max	<b>O</b>	Ø int.	<b>P</b>	IP	<b>M</b>
	<b>Q</b>		<b>R</b>	YEAR	<b>N</b>
Made by: BATTIPAV SRL Via Cavatorta, 6/1 Z.I. 2 - 48033 - Cotignola (RA) ITALY					

T

U

<b>A</b>	Modelo máquina	<b>M</b>	Grado IP
<b>B</b>	Artículo	<b>N</b>	Año de producción
<b>C</b>	Número de serie	<b>O</b>	Diámetro máx. herramienta
<b>D</b>	Tensión de red	<b>P</b>	Diámetro interno herramienta
<b>E</b>	Frecuencia de red	<b>Q</b>	Accesorios
<b>F</b>	Corriente absorbida	<b>R</b>	Accesorios
<b>G</b>	Potencia eléctrica instalada	<b>S</b>	Identificación fabricante
<b>H</b>	Velocidad de rotación herramienta	<b>T</b>	Identificación fabricante y dirección
<b>I</b>	Clase de aislamiento	<b>U</b>	Marcas Certificaciones
<b>L</b>	Condensador de arranque		

## SEÑALES

Símbolos y señales:

En la máquina, donde es necesario, se han aplicado adhesivos de peligro/prohibición que deben leerse antes de utilizarla.

A		<b>Obligación de utilizar los equipos de protección individual (EPI) prescritos (gafas y auriculares de protección)</b>
A		<b>Leer las instrucciones de uso antes de utilizar la máquina</b>
A		<b>Obligación de utilizar los equipos de protección individual (EPI) prescritos (Guantes protectores)</b>
A		<b>¡Atención! Peligro de contacto accidental.</b>
B		<b>No utilice discos de madera o metal</b>
B		<b>Conexión de tierra</b>
C		<b>Nivel de agua tina de recuperación</b>
D		<b>¡Atención! Bloquear el carrito</b>
E		<b>Presencia energía eléctrica</b>

2

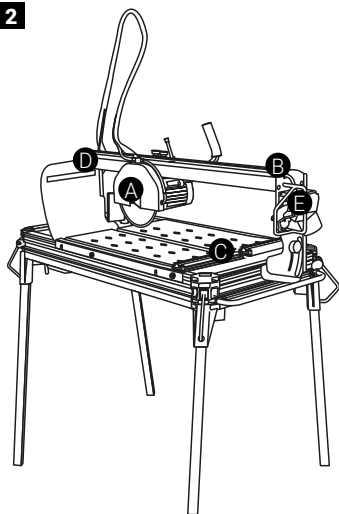

## DESCRIPCIÓN DE LA MÁQUINA

La cortadora para obra EXTRA es una máquina específica para trabajos de corte de cerámica, mármol, granito, ladrillos, manufacturas de cemento y similares hasta una altura de 65 mm.

Explota el sistema de corte con herramienta diamantada con agua y está destinada a personal especializado en las operaciones del sector de la construcción.

El operador se coloca enfrente del lado estrecho de la máquina, cerca de los mandos de accionamiento, y pone el material que se debe cortar sobre la mesa. Pone en marcha la máquina y desplaza el cabezal de corte hasta poner la herramienta en contacto con el material.

## DATOS TÉCNICOS

Alimentación: 230V 50Hz~

Potencia absorbida: 1400 W

### Tipo de funcionamiento consentido:

INTERMITENTE - SERVICIO S3

40% funcionamiento con carga

60% pausa

Velocidad de rotación: 2800 min<sup>-1</sup>

Condensador: 20 µF

Disyuntor térmico: 170°C

Grado IP: 54

## USO ACONSEJADO

### HERRAMIENTA DE CORTE DISCO DIAMANTADO REFRIGERADO POR AGUA CORONA CONTINUA:

cerámica, monococción, cocido y mármol

**LAS COMBINACIONES, HERRAMIENTAS Y EL MATERIAL A CORTAR SON INDICATIVOS. CUMPLIR SIEMPRE CON LAS INDICACIONES DE USO PREVISTO PROPORCIONADAS POR EL CONSTRUCTOR DE LA HERRAMIENTA DE CORTE, ANTES DE CUALQUIER APLICACIÓN.**

Bomba para la recirculación del agua:

**S0 230V 50/60Hz**

(Art. 66900, 661050)

**S1 230V 50/60Hz**

(Art. 661350, 661351)

El ruido emitido por estas máquinas era medido en muestras de producción en cumplimiento con la norma ISO 3745-77 estándares.

La máquina se coloca en un H800 (mm) mesa auxiliar.

Las muestras 314x314x8 compuesto (mm) singlefi tejas rojas, mod. P3T287 1200 ° C. K = 2, \ [dB], pr ES 848 a 1

### VALORES EN VACIO

Lw 72,4 [dBW(A)] 0,0 [mW(A)]

Lpm 61,5 [dB(A)] 61,5 [dB(C)max]

### VALORES CON CARGA

Lw 101,5 [dBW(A)] 14,3 [mW(A)]

Lpm 92,0 [dB(A)] 100,7 [dB(C)max]

La máquina en condiciones de trabajo tiene una emisión de ruido que supera los 85 dB(A).

## INSTALACIÓN

### TRANSPORTE / MANUTENCIÓN

Para el transporte de la EXTRA utilizar las correspondientes manijas laterales

- 3** Antes de transportar la máquina comprobar que:
- El carro del motor esté bloqueado en el centro de la máquina mediante los dos pomos de regulación del corte, ubicados en el brazo de

desplazamiento.

- El carro del motor esté totalmente bajo y bloqueado con la palanca con recuperación.
- Los pomos de regulación de la inclinación estén correctamente ajustados.

### PARA TRANSPORTAR LA MÁQUINA

**4** Utilizar un tirante de 4 (cuatro) brazos, colocando los ganchos en las manijas de transporte.

**5** **PARA TRANSPORTAR LA MÁQUINA UTILIZAR UN TIRANTE DE 4 BRAZOS, CAPAZ DE LEVANTAR 200KG O COMO MÍNIMO UN 20% MÁS QUE EL PESO DE LA MÁQUINA.**

### DESPLAZAR LA MÁQUINA CON UN MEDIO DE ELEVACIÓN

### POSICIONAMIENTO

**6** Con la máquina aún elevada, bajar una pata por vez y bloquearla con el cierre de bloqueo correspondiente. Poner la máquina sobre una superficie estable y bien plana.

### ATENCIÓN !



**7** Insertar las ruedas de transporte sobre las patas de la parte trasera.

**8** Apoyar la máquina sobre la superficie.

**9** **10** Nivelar la máquina de ambos lados regulando la posición de las patas (A y B)

**11** Montar las mesas de trabajo adicionales suministradas con la máquina:

**12** • con una llave fija de 17 mm aflojar las tuercas laterales de fijación de las mesas de trabajo.

**13** • insertar la mesa de trabajo adicional introduciendo el ojal de fijación sobre el tornillo de bloqueo.

### ATENCIÓN !



**14** Antes de bloquear, nivelar todas las mesas de trabajo.  
Regular la altura accionando sobre los pies.

**15** • bloquear la mesa ajustando los tornillos que se encuentran en el chasis.

**16** • verificar que el plano de apoyo del azulejo de la mesa de trabajo adicional esté en eje con los apoyos del plano de trabajo de la máquina.

### CONTROLES PREVIOS AL USO

#### LA EXTRA ESTÁ DISEÑADA PARA TRABAJAR EXCLUSIVAMENTE CON AGUA.

**17** Antes de acometer cualquier operación de corte, comprobar que el nivel del agua en la tina sea el indicado.

**ASEGURARSE DE QUE LA BOMBA ESTÉ COMPLETAMENTE SUMERGIDA. EN CASO CONTRARIO VERIFICAR QUE LA MÁQUINA ESTÉ BIEN NIVELADA.**

### ATENCIÓN !



#### REGULACIÓN DEL AGUA DE REFRIGERACIÓN.

**18** Se puede variar la cantidad de agua mediante la llave de corte ubicada encima de la protección del disco, de acuerdo al tipo de material que se desee cortar. Esto resulta posible gracias al innovador sistema de refrigeración que permite que el disco esté constantemente mojado.

### CONEXIÓN CON LA RED ELÉCTRICA

### ATENCIÓN



La máquina se debe conectar con la red eléctrica general pasando por un interruptor diferencial que tenga las siguientes características:

Diferencial	In 10 A Id 30 mA
Transformador	230 V 50 Hz 2000 W
	Servicio continuo

**Nota: Para una utilización correcta de los interruptores diferenciales no se debe olvidar el control periódico de la eficiencia de los mismos, que se efectúa mediante el respectivo pulsador situado en la parte frontal del aparato mismo.**

- Asegurarse de que la sección de los conductores del cable de alimentación tenga las dimensiones apropiadas en función de la corriente de puesta en marcha y de su longitud.  
Para los cables largos hasta 50 metros es suficiente una sección de 2,5 mm<sup>2</sup>.
- Antes de conectar la máquina con las tomas de corriente, comprobar que el voltaje de la línea sea igual al indicado en la placa de la máquina.
- Conectar la máquina solamente en una línea con cable de puesta a tierra eficiente.  
En caso de dudas, no conectar la máquina.

### MONTAJE Y DESMONTAJE DEL DISCO

**Antes de realizar cualquier intervención o regulación, desconectar la máquina de la red de alimentación.**

Aflojar las dos tuercas situadas en el cárter que cubre el disco y quitarlo.

Quitar la tuerca de fijación del disco utilizando una llave de 19 mm y una llave Allen de 5 mm.

### ATENCIÓN



#### 19 LA ROSCA DE LA TUERCA DE FIJACIÓN DEL DISCO ES IZQUIERDA.

Después de desmontar el disco, limpiar con atención las bridas portadisco y comprobar la existencia de un posible desgaste.

Lubricar con aceite fino las superficies y montar el nuevo disco prestando atención al sentido de rotación impreso claramente en la herramienta.

### DISPOSITIVOS DE MANDO Y CONTROL

### ATENCIÓN



- 20** La máquina EXTRA está equipada con un tablero de mando compuesto por:

#### 1) PULSADOR DE FUNCIONAMIENTO (COLOR VERDE):



Al presionar a fondo este pulsador se activa la puesta en funcionamiento de la máquina.

#### 2) PULSADOR DE PARADA NORMAL:



Al presionar a fondo este pulsador se activa la parada de la máquina.

#### 3) DISPOSITIVO DE DESCONEXIÓN DE LA RED (CLAVIJA):

Punto de alimentación de la máquina.

Durante las fases de mantenimiento e intervención quitar la toma del dispositivo para desconectar la máquina de la red.

#### 4) TRAZADOR LÁSER

Proyecta la línea de corte en la mesa.

Se activa con la máquina conectada a la red.

### EJECUCIÓN DEL CORTE EN LA MESA DE TRABAJO

### ATENCIÓN



**ANTES DE PROCEDER CON LAS OPERACIONES DE CORTE, COMPROBAR QUE EL MATERIAL ESTÉ BIEN APOYADO EN EL SUJETA-AZULEJO.**

### ATENCIÓN



- 21** ANTES DE COMENZAR CON LAS OPERACIONES DE CORTE, EL OPERADOR DEBE ASEGURARSE DE DEJAR POR LO MENOS 150 CM DE ESPACIO LIBRE ALREDEDOR DE LA MÁQUINA (pos. 2). PARA PROCEDER EN CONDICIONES DE SEGURIDAD, NO PERMITIR QUE OTRAS PERSONAS PERMANEZCAN CERCA DE LA MÁQUINA DURANTE LAS OPERACIONES DE CORTE. EL OPERADOR SE UBICA EN LA POSICIÓN DE TRABAJO (pos. 1) DURANTE LAS DIFERENTES FASES DE FUNCIONAMIENTO DE LA MÁQUINA.

## ATENCIÓN



**LA LÍNEA MILIMETRADA UBICADA EN LA MESA DE TRABAJO SOLO SIRVE PARA EJECUTAR EL CORTE RECTO.**

- 22** La gran versatilidad de la EXTRA permite realizar diferentes tipos de corte. Ubicar la pieza a cortar sobre la mesa de trabajo asegurándose de que esté bien apoyada contra el sujeta-azulejo.

## EJECUCIÓN DEL CORTE A 45°

## ATENCIÓN



**Antes de posicionar la cabeza del motor, comprobar que:**

- La máquina esté apagada.
- La herramienta de corte no esté en movimiento.

- 23** Llevar la cabeza del motor a la posición JOLLY y apretar los pomos, tomando como referencia la escala graduada ubicada en el montante de la máquina.

Mediante la palanca con recuperación bajar la cabeza de corte hasta llevar el disco algunos milímetros por debajo del nivel de la mesa.

## ATENCIÓN



**ANTES DE CADA CORTE, COMPROBAR QUE EL AZULEJO A CORTAR ESTÉ BIEN APOYADO EN EL SUJETA-AZULEJO.**

Con la EXTRA también se puede configurar:

- a) La longitud de corte mediante los pomos de regulación.
- b) La profundidad de corte mediante la palanca con recuperación.
- c) La medida de corte recto mediante la escuadra de apoyo y la varilla graduada ubicada en la mesa de trabajo.

- 24** Para las eventuales elaboraciones especiales se puede configurar cualquier inclinación de corte comprendida entre 0° y 45° indicados en el lateral de la máquina.

## TRAZADOR LÁSER

## ATENCIÓN



**APARATO LÁSER DE CLASE I 635 nm, < 5 mW**

**Con el accesorio trazador láser se pueden agilizar las operaciones de corte.**

## ATENCIÓN



**EL TRAZADOR LÁSER SE VUELVE OPERATIVO CUANDO SE CONECTA LA MÁQUINA CON LA RED ELÉCTRICA.**

## REALIZACIÓN DEL CORTE CON TRAZADOR LÁSER

- Conectar la máquina a la red eléctrica;
  - Colocar la pieza a cortar haciendo corresponder la línea producida por el trazador láser con la referencia en el material a cortar;
- 25** Realizar el corte como se explica en el punto "Ejecución del corte en la mesa de trabajo".

## ATENCIÓN



**NO MODIFICAR LA POSICIÓN DEL TRAZADOR LÁSER Y DIRIGIR EL HAZ HACIA LOS OJOS DEL OPERADOR.**

**NO MIRAR FIJAMENTE EL HAZ SIN GAFAS NI MIRAR DIRECTAMENTE CON INSTRUMENTOS ÓPTICOS.**

## AJUSTE DEL MARCADOR

Si el trazador no estuviera alineado con la línea de corte, es posible ajustar su correcta alineación.

Para colocar correctamente el trazador proceder de la siguiente manera:

- 26**
- aflojar el tornillo de bloqueo del bulbo para permitir el movimiento.
  - Posicionar una referencia en escuadra sobre la línea de corte de la herramienta.
- 26**
- Introducir la llave hexagonal macho de 5 mm, suministrada con la máquina, en la ranura hexagonal del bulbo.
  - Con la llave hexagonal macho girar el bulbo hasta alinear el haz con la línea de corte de la herramienta.

## ATENCIÓN



**DURANTE LAS OPERACIONES DE AJUSTE SE DEBE COMPROBAR QUE LA LÍNEA PRODUCIDA POR EL TRAZADOR NO LLEGUE A LOS OJOS DEL OPERADOR.**

## ATENCIÓN



**EL CONSTRUCTOR REHÚSA CUALQUIER RESPONSABILIDAD POR UN USO DEL TRAZADOR LÁSER DIFERENTE DEL INDICADO.**

## SISTEMA DE AVANCE DEL CORTE

**27** El accesorio "SISTEMA DE AVANCE DEL CORTE" permite regular de manera muy precisa el avance del cabezal de corte hacia adelante o hacia atrás, mediante el volante ubicado en el montante delantero.

## ATENCIÓN



**DADA LA GRAN SENSIBILIDAD DEL ACCESORIO, ACTUAR CON PRECAUCIÓN PARA NO BLOQUEAR DE MANERA ACCIDENTAL LA HERRAMIENTA DE CORTE.**

## RIESGOS RESIDUALES

La empresa BATTIPAV SRL ha puesto especial atención durante la fase de diseño en los aspectos que puedan provocar riesgos para la seguridad y la salud de los operadores.

Sin embargo, persisten algunos riesgos potenciales que se describen a continuación:

## ATENCIÓN



- Peligro de presencia de corriente eléctrica: La máquina dispone de una instalación eléctrica interna.

**CONECTAR LA MÁQUINA SÓLO CON UNA LÍNEA QUE CUENTE CON PROTECCIÓN DIFERENCIAL Y UN CABLE DE PUESTA A TIERRA EFICIENTE.**

## ATENCIÓN



- Peligro de exposición prolongada al ruido: el uso continuo de la máquina somete al operador a un ruido superior a los 85dB(A).  
**ES OBLIGATORIO USAR LOS CORRESPONDIENTES AURICULARES.**

## ATENCIÓN



- Peligro de exposición a fragmentos de materiales. **ES OBLIGATORIO USAR GAFAS DE PROTECCIÓN.**

## ATTENTION



- Peligro de contacto accidental con la herramienta en movimiento.  
**ES OBLIGATORIO USAR GUANTES DE PROTECCIÓN PESADOS**

**SIEMPRE SE DEBE MANTENER LA POSICIÓN DE TRABAJO (pos. 1 foto 19) DURANTE LAS DIFERENTES FASES DE FUNCIONAMIENTO DE LA MÁQUINA.**

- Durante la carga del material;
- Durante el corte del material;
- Durante la disminución de velocidad de la herramienta de corte luego de la parada de la máquina.

## ADVERTENCIAS SOBRE EL MANTENIMIENTO

## ATENCIÓN



**ANTES DE REALIZAR CUALQUIER INTERVENCIÓN O REGULACIÓN, DESCONECTAR LA MÁQUINA DE LA RED DE ALIMENTACIÓN.**

## LIMPIEZA

## ATENCIÓN



**NO LAVAR LA MÁQUINA CON CHORROS DE AGUA A PRESIÓN.**

- 28** Se puede limpiar fácilmente la EXTRA aflojando las tuercas de bloqueo y quitando la mesa de trabajo. A través del tapón lateral, vaciar la máquina de los residuos del trabajo.

## ATENCIÓN



- 29** **DESPUÉS DE LAS OPERACIONES DE LIMPIEZA DE LA TINA, VOLVER A COLOCAR LA MESA DE TRABAJO RESPETANDO LA DISTANCIA RESPECTO AL SOPORTE DE LA PATA.**

- 30 31** Para lograr una mayor eficiencia del sistema de lubricación patentado SPRAY SYSTEM, limpiar periódicamente como se ha indicado.

## ATENCIÓN



### AJUSTE DEL CARRO

El carro del motor tiene un registro para ajustar el juego vertical. En caso de excesivo juego del carro del motor, proceder como sigue:

- 32** • Con una llave hexagonal macho de 3 mm, enroscar los dos pernos de ajuste delantero (A), hasta eliminar el juego;
- 33** • Repetir la operación para los dos pernos de ajuste trasero (B).

## ATENCIÓN



**APRETEAR DE LA MISMA MANERA LOS CUATRO REGISTROS PARA LOGRAR EL DESLIZAMIENTO ADECUADO.**

## RECICLADO

En caso de desguace de la máquina o de alguna parte de ella, los materiales deberán ser eliminados según los modos indicados por la legislación vigente.



### Motor eléctrico

Aluminio	AL
Acero	AC
Cobre	CU
Poliamida	PA

### Cuerpo principal

Acero	AC
Poliamida	PA

### Bomba sumergida

Poliamida	PA
Acero	AC
Aluminio	AL
Cobre	CU
Resina epóxidica	

La Directiva Europea 2012/19/EU dispone que los aparatos eléctricos no sean eliminados junto con los normales residuos sólidos urbanos, sino que se recojan separadamente para optimizar el nivel de recuperación y reciclado de los materiales que los componen y, sobre todo, para impedir potenciales daños a la salud y al medio ambiente. En conformidad con la Directiva Europea 2012/19/EU, todos los aparatos eléctricos deberán ser marcados con el símbolo del contenedor de basura tachado. En cambio, el embalaje del aparato se eliminará según los modos indicados por la legislación vigente en materia de reutilización.



Para mayor información sobre el correcto desguace de los aparatos eléctricos, contactar con el servicio público encargado.



## LOCALIZACIÓN DE AVERIAS

### LA HERRAMIENTA TIENE QUE SER REPARADA POR PERSONAL CUALIFICADO.

Esta herramienta eléctrica cumple las relativas normas de seguridad. Las reparaciones tienen que ser efectuadas solamente por personal cualificado que utilice piezas de repuesto originales, de otra forma se puede provocar un considerable peligro para el operador.

La garantía no cubre las fallas que no deriven de un defecto de conformidad existente en el momento de la compra, como, por ejemplo:

- Desgaste de los materiales (considerando la vida útil media del producto).
- Incumplimiento de las instrucciones de este manual.
- Intervenciones y alteraciones realizadas por personal no autorizado.
- Uso de piezas de repuesto no originales.

Problema	Causa	Solución
<b>La máquina no funciona.</b>	El cable de suministro de corriente alimentación está mal enchufado o dañado.	Empujar a fondo el enchufe en la toma, controlar el cable de suministro de corriente.
	No hay tensión en la toma de corriente.	Hacer controlar la toma de corriente.
	El interruptor está dañado.	Dirigirse al vendedor de confianza para sustituirlo.
<b>Si la lubricación no llega al disco a bomba en función.</b>	Se ha obturado el conducto de lubricación.	Desmontar el inyector montado en el interior del cubredisco y limpiarlo de eventuales incrustaciones.
<b>El motor emana un mal olor</b>	Se ha filtrado agua en el interior del motor.	Desenchufar el cable de suministro de corriente y dirigirse al vendedor de confianza.
<b>El motor arranca con dificultad.</b>	Los cojinetes del motor están dañados.	Desenchufar el cable de suministro de corriente y dirigirse al vendedor de confianza.
<b>La máquina corta fuera de escuadra.</b>	Los apoyos de la plancha no están a escuadra con el disco de corte.	Regular con una escuadra los apoyos de la plancha a 90° con respecto a la línea de corte del disco.
	El disco no es apto para el tipo de material a cortar.	Sustituir el disco con otro apropiado.
<b>El trazador láser no funciona.</b>	El módulo láser está dañado	Contactar al revendedor de confianza para la sustitución.
	El alimentador del trazador está dañado.	Contactar al revendedor de confianza para la sustitución.

**“PŘEKLAD ORIGINÁLNÍHO NÁVODU PRO OBSLUHU”****ÚČEL TÉTO PŘÍRUČKY**

Tento manuál je nedílnou částí stroje. Byl vytvořen společností NTC STAVEBNÍ TECHNIKA spol. s r.o. aby poskytl provozovateli stroje informace potřebné pro dosažení maximální životnosti stroje. Před prvním použitím stroje si pečlivě přečtěte kapitulu o bezpečnosti. Každý stroj je přísně zkontrolován a podroben sérii testů před vypuštěním do prodeje. Naše společnost neustále vyvíjí své stroje a proto si vyhrazuje právo učinit změny bez předchozího upozornění. Proto nemohou být vzneseny žádné nároky nebo reklamace na základě informací nebo ilustrací uvedených v tomto manuálu.

**BEZPEČNOSTNÍ INFORMACE**

- Výrobce nenese žádnou odpovědnost kde se používá řezačka EXTRA použitím jakýkoliv jiných nástrojů než ty, které jsou uvedeny v odstavci „DOPORUČENÉ POUŽITÍ“.

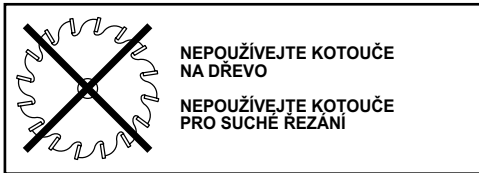

- EXTRA je vyrobena pro provoz výhradně za podmínky uvedené v části „TYP PROVOZU POVOLENO“, v odstavci „TECHNICKÉ ÚDAJE“.
- Během řezání povolte stroj do klidu, jak je uvedeno.
- EXTRA není určen k použití s nepřetržitou zátěží.

**POZOR**

**NEPOUŽÍVEJTE DIAMANTOVÉ KOTOUČE NÍZKÉ KVALITY NEBO KTERÉ NEJSOU VHDNÉ PRO KONKRÉTNÍ POUŽITÍ SCHVÁLENÉ VÝROBCEM POUŽITÍM ŠPATNÉ KVALITY KOTOUČŮ MOHOU ZRANIT OBSLUHU A POŠKODIT STROJE, A TAK VÝZNAMNĚ ZPOMALIT PRÁCI**

**POZOR**

**STROJ NENÍ URČEN K POUŽITÍ VE VÝBUŠNÉ PROSTŘEDÍ**

**POZOR**

**VŽDY POUŽÍVEJTE INDIVIDUÁLNÍ OCHRANNÉ PROSTŘEDKY SNÍŽITE RIZIKA ZPŮSOBENÁ PRÁČÍ. NIKDY NESPUŠTĚTE STROJ PŘI POHYBĚJÍCÍM SE ŘEZNÉM NÁSTROJI. ČEKEJTE, AŽ SE ZASTAVÍ**

**Varování! Při použití elektrického nářadí postupujte následovně vždy je třeba dodržovat bezpečnostní opatření snížit riziko požáru, úrazu elektrickým proudem a osob zranění. Přečtěte si a dodržujte všechny tyto pokyny před provozováním stroje a buďte opatrní**

**TYTO POKYNY PEČLIVĚ USCHOVEJTE.**

**Udržujte svůj pracovní prostor dokonale čistý.**

- Nepořádek může způsobit zranění.

**Zvažte prostředí pracovního prostoru.**

- Nevystavujte nářadí dešti.
- Nepoužívejte nástroje ve vlhkých nebo mokřých místech. Držet pracovní plocha dobře osvětlená.
- Nepoužívejte nářadí v přítomnosti hořlavých kapalin nebo plynů.

**Chraňte se před úrazem elektrickým proudem.**

- Zabraňte tělesnému kontaktu s uzemněnými povrchy.

**Udržujte děti mimo dosah!**

- Zabraňte třetím stranám v kontaktu s nástrojem nebo šňůrou. Všichni účastníci by se měli zdržovat od pracovní plochy..

**Uložte své nářadí na bezpečné místo.**

- Pokud nářadí nepoužíváte, mělo by být skladováno v suchu a uložte místa, mimo dosah dětí.

**Netlačte na nástroj silou.**

- Při dané rychlosti bude fungovat lépe a bezpečněji pro který byl určen.

**Použijte správný nástroj.**

- Nepoužívejte nástroje pro účely, ke kterým nejsou určeny.

**Správně se oblečte.**

- Gumové rukavice a protiskluzová obuv jsou doporučeny při práci venku. Mít na sobě ochranný obal na vlasy ( pro dlouhé vlasy ). Použijte ochranné brýle.
- Pokud jsou pracovní operace prašné, použijte masku.

**El. kabel**

- Nikdy nenoste nářadí za kabel ani za něj netahejte, abyste jej odpojili ze zásuvky
- Chraňte kabel před teplem, olejem a ostrými hranami.

**Vyhnete se nestabilním polohám.**

- Ujistěte se, že pracujete v bezpečné a vyvážené pozici.

**Pečlivě udržujte nářadí.**

- Udržujte nástroje ostré a čisté, aby byly lepší a bezpečnější výkon.
- Dodržujte všechny rady a pokyny k údržbě vyměňte příslušenství podléhající opotřebení. Kontrolujte pravidelně nástroje, el.kabele a v případě poškození je nechejte opravit v autorizovaném servise. Kontrolujte pravidelně el. kabely a v případě poškození je vyměňte. Udržujte rukojeti suché, čisté a bez oleje a tuku.

**Odpojte nářadí.**

- Když se nepoužívá, před servisem a když dochází k výměně příslušenství, které je opotřebované.

**Odstaňte servisní klíče z nářadí.**

- Ujistěte se, že seřizovací klíče jsou z nářadí odstraněny předtím nežli zapnete stroj.

**Vyvarujte se nechtěnému spuštění.**

- Při zapojování se ujistěte, že je vypínač nářadí vypnutý.

**Prodlužovací šňůry pro venkovní práce.**

- Používáte-li nářadí venku, používejte pouze prodloužení šňůry určené pro toto konkrétní použití.

**Zůstaň ve střehu.**

- Sledujte, co děláte. Používejte zdravý rozum. S nářadím nepracujte, když jste nepozorní.

**Zkontrolujte nářadí, zda nemá poškozené části.**

- Před dalším použitím zkontrolujte bezpečnost zařízení proti poškození a ujistěte se, že fungují správně. Zkontrolujte funkčnost pohyblivých částí, zda není poškozeno, správná montáž a jakékoli další podmínky, které mohou ovlivnit správnou funkci nářadí.
- Poškozená bezpečnostní zařízení nebo jiné části by měly být řádně opraveny nebo vyměněny autorizovanou osobou v servisním středisku, pokud není uvedeno jinak jinde v tomto návodu k použití.
- Vadné spínače nechte vyměnit v autorizovaném servisním středisku.
- Nepoužívejte nářadí, pokud vypínač nelze zapnout nebo vypnuto

**Varování.**

- Pro svou osobní bezpečnost používejte pouze příslušenství doporučeno v tomto návodu nebo v příslušné katalogu. Použití jakéhokoli jinéhopríslušenství nebo příslušenství jiné než ty doporučené v tomto návodu k použití nebo v příslušný katalog může představovat osobní riziko zranění.

**Nechte nářadí opravit kvalifikovaným personálem.**

- Tento elektrický spotřebič je v souladu s platnými bezpečnostními pravidly. Pouze kvalifikovaní odborníci mohou provádět opravy elektrických spotřebičů, jinak to může způsobit značné nebezpečí uživatelů.

## VÝROBCE A STROJ

Zobrazený typový štítek je namontován přímo na stroj. Označuje všechny odkazy a informace nezbytné pro bezpečný provoz

1

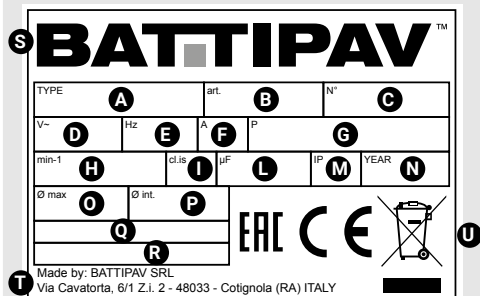
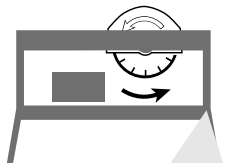

<b>A</b>	Model stroje	<b>M</b>	Ochrana IP
<b>B</b>	Položka	<b>N</b>	Rok výroby
<b>C</b>	Seriové číslo	<b>O</b>	Max průměr nástroje
<b>D</b>	Zdroj napájení Napětí	<b>P</b>	Vnitřní průměr nástroje
<b>E</b>	Zdroj napájení frekvence	<b>Q</b>	Příslušenství
<b>F</b>	Aktuální vstřebávání	<b>R</b>	Příslušenství
<b>G</b>	Instalovaný výkon	<b>S</b>	Výrobce
<b>H</b>	Otáčky nástroje	<b>T</b>	Název výrobce adresa
<b>I</b>	Třída ochrany	<b>U</b>	Osvědčení značky
<b>L</b>	Startovací kondenzátor		

## ZNAČKY

Nálepky s nebezpečím/zákazem jsou umístěny na stroji tam, kde je to nutné. Podívejte se na tyto značky, nežli náradí použijete

A		<b>Používání předepsaných OOPP povinné (Bezpečnost brýle a chrániče sluchu)</b>
A		<b>Přečtěte si provozní pokyny před každým použitím.</b>
A		<b>Používání předepsaných OOPP povinný (Ochranný Rukavice)</b>
A		<b>Varování! Nebezpečí náhodný kontakt</b>
B		<b>Nepoužívejte kotouče na dřevo nebo kov</b>
B		<b>Neumývejte vodou pod tlakem</b>
C		<b>Hladina vody v zásobníku.</b>
D		<b>Varování! Zajistěte vozík</b>
E		<b>Přítomnost elektrického proudu</b>

2

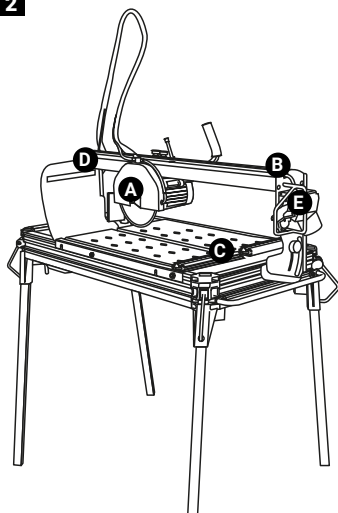

## POPIS STROJE

Řezačka EXTRA je určena speciálně pro řezání keramiky, jednorázově vypalovaných předmětů, terakota a mramoru (max. tloušťka 20 mm), až tloušťka 65 mm. Stroj používá mokré řezání diamantovým nástrojem. Operátor pracuje v přední části úzké strany stroje v dosahu ovládacích prvků, Řezaný materiál se umístí na pohyblivou pracovní desku. Obsluha spustí stroj a přesune řezací hlavu na místo, aby se nástroj dostal do kontaktu s materiálem.

## TECHNICKÁ DATA

Napětí:	230V 50Hz~
Příkon:	1400 W

### Přípustné pracovní podmínky:

PŘERUŠOVANÁ SLUŽBA S3

40% při běhu v zátěži

60% klid

Rychlost otáčení:	2800 min <sup>-1</sup>
Kondenzátor:	20 μF
Tepelný jistič:	170°C
Stupeň IP:	54

## DOPORUČENÉ POUŽITÍ:

### ŘEZACÍ NÁSTROJ DIAMANTOVÉ ŘEZÁNÍ - MOKRÉ KONTINUÁLNÍ KORUNKA:

keramika, jednopálená keramika, cotto a mramor.

### NÁSTROJ / MATERIÁL, KTERÝ JE ŘEZÁN, SHODY JSOU ČISTĚ ORIENTAČNÍ.

### VŽDY DODRŽUJTE URČENÉ POUŽITÍ INDIKACE POSKYTOVANÉ ŘEZNÝM NÁSTROJEM VÝROBCE PŘED JAKOUKOLIV APLIKACÍ

Recirkulační čerpadlo vody:

**S0 230V 50/60Hz**  
(Art. 66900, 661050)

**S1 230V 50/60Hz**  
(Art. 661350, 661351)

Hluk vydávaný těmito stroji byl měřeno na výrobních vzorcích v souladu s normami ISO 3745-77.

Stroj byl umístěn na H800 (mm)

Vzorky obsahovaly 314x314x8 (mm) singlefi červené dlaždice, mod. P3T287 1200 °C. K = 2, \[dB], pr EN 848 - 1

### Zvuk:

#### BEZZÁTĚŽOVÉ HODNOTY

Lw	72,4 [dBW(A)] 0,0 [mW(A)]
Lpm	61,5 [dB(A)] 61,5 [dB(C)]max

#### HODNOTY POD ZATÍŽENÍ

Lw	101,5 [dBW(A)] 14,3 [mW(A)]
Lpm	92,0 [dB(A)] 100,7 [dB(C)]max

V pracovních podmínkách stroj vytváří hluk emise nad 85 dB(A).

## INSTALACE

### DOPRAVA / MANIPULACE

Přesuňte pilu EXTRA pomocí speciální boční rukojeti.

- 3** Před přemístěním stroje se ujistěte, že:
- Řezací hlava je zajištěna ve středu portálu pomocí zamykacích kolíků.
  - Řezací hlava je spuštěna v nejnižší poloze a zajištěna aretační pákou.
  - Knoflíky pro nastavení sklonu jsou správně utažené.

### K POHYBU STROJE

- 4** Použijte 4 (čtyř)ramennou spojovací tyč s využitím háku v přepravních madlech.

- 5** **K PŘEMÍSTĚNÍ STROJE POUŽÍVEJTE ČTYŘRAMENNÝ ZVEDAK S KAPACITOU ZVEDNUTÍ 200 KG NEBO ALESPŮŇ O 20 % VÍCE NEŽ STROJ HMOTNOST.**

**K PŘEMÍSTĚNÍ STROJE POUŽÍVEJTE ZDVIHACÍ ZAŘÍZENÍ**

### UMÍSTĚNÍ

- 6** Jakmile je stroj zvednutý, snížíte nohu po jedné a zajistíte jej specifickým pojistným kolíkem. Umístete stroj na stabilním a dokonale rovném povrchu.

## POZOR!

- 7** Nasadte přepravní kolečka na nohy na zadní straně.

- 8** Položte stroj na povrch.

- 9 10** **Vyrovnejte stroj na obě strany úpravou polohy nohou (A a B)**

- 11** **Namontujte dodané přídatné pracovní stoly spolu se strojem:**

- 12** • K uvolnění bočních matic použijte 17mm klíč, kterým se upevňuje pracovní stůl.
- 13** • iNamontujte přídatný pracovní stůl vložením upevňovacího oka na zajišťovací šroubu.

## POZOR!



- 14** **Přesuňte všechny pracovní stoly na stejnou osu před uzamčením.**  
**Upravte výšku pomocí noh.**

- 15** • Zajistěte stůl utažením šroubů v rámu

- 16** • Ujistěte se, že ložisko dlaždice je čtvercové  
přídatný pracovní stůl je zarovnán s pracovním stolem stroje.

### KONTROLA PŘED POUŽITÍM

#### PILA EXTRA BYLA NAVRŽENA PRO PRÁCE VÝHRADNĚ S VODOU.

- 17** Před jakýmkoli řezáním se ujistěte, že hladina vody v nádrži je správná.

**ZKONTROLUJTE, ZDA JE ČERPADLO ZCELA PONOŘENÉ. POKUD NENÍ, ZKONTROLUJTE, ZDA STROJ JE SPRÁVNĚ VYROVNANÝ.**

## POZOR!



### SĚŘÍZENÍ CHLADICÍ VODY

- 18** Prostřednictvím uzavíracího ventilu umístěného na krytu kotouče, průtok vody lze upravit podle druhu řezaného materiálu. Inovativní chladicí systém při správném nastavení zajišťuje, aby byl disk vždy mokry

### PŘIPOJENÍ K NAPÁJENÍ

## POZOR!



Stroj musí být připojen ke zdroji napájení proudovým chráničem (RCCB) s následující vlastnosti:

RCCB **In 10 A Id 30 mA**

Transformátor **230 V 50 Hz 2000 W**

Transformátor

**N.B. Pro zajištění správné funkce pravidelně zkontrolujte účinnost proudových chráničů stisknutím tlačítka na přední straně zařízení**

- Ujistěte se, že napájecí kabely od zdroje byly proměřeny na startovací proud a délku. Pro kabely do délky 50 m stačí průřez 2,5 mm<sup>2</sup>.
- Před připojením stroje k napájení zásuvky, zkontrolujte, zda napájecí napětí odpovídá tomu, co je uvedeno na štítku stroje.
- Stroj musí být připojen k efektivnímu zemnicímu vodiči. V případě pochybností stroj nepřipojujte.

### MONTÁŽ / DEMONTÁŽ KOTOUČE

**Před provedením jakékoli operace nebo nastavení, odpojte stroj od napájecí sítě.**

Povolte obě matice umístěné na krytu krytu kotouče a odstraňte ji.  
Odstraňte upevňovací matici nože pomocí 19 mm klíčem a imbusovým klíčem 5 mm.

### POZOR



**19 UPEVŇOVACÍ MATICE KOTOUČE MÁ LEVOTOČIVÝ ZÁVIT.**

Po demontáži kotouče očistěte příruby kotouče pečlivě a zkontrolujte jejich opotřebení.  
Namažte povrch jemným olejem a nainstalujte nový kotouč. Zkontrolujte správný směr otáčení - jasně vyznačeno na stroji.

### OVLÁDACÍ ZAŘÍZENÍ

#### POZOR



**20** Pila EXTRA je vybavena ovládacím panelem složeným z:

#### 1) TLAČÍTKO START (ZELENÁ BARVA):



Úplným stisknutím tlačítka stroj aktivujete

#### 2) BĚŽNÉ TLAČÍTKO STOP:



Úplným stisknutím tlačítka stroj vypnete.

#### 3) ZAŘÍZENÍ PRO ODPOJENÍ OD SÍTĚ (ZÁSTRČKA):

Napájení stroje.  
Během fáze údržby vyjměte zástrčku zařízení, abyste mohli stroj odpojit ze sítě.

#### 4) LASEROVÝ ZAMĚŘOVAČ

Promítá čáru řezu na stůl.  
Je povoleno, když je stroj připojen k sítě.

## ŘEZÁNÍ NA STOLE

### POZOR



**21** PŘED ZAHÁJENÍM ŘEZNÉ OPERACE, MUSÍ SE OBSLUHA UJISTIT, ŽE ZŮSTANE VOLNÝ PROSTOR KOLEM STROJE MINIMÁLNĚ 150 cm (Poz. 2).

ABYSTE PRACOVALI V BEZPEČNÝCH PODMÍNKÁCH NENECHÁVEJTE V BLÍZKOSTI JINÉ OSOBY ZAJISTĚTĚ, BY OBSLUHA VE FÁZI PROVOZU ŘEZÁNÍ STÁLA V PRACOVNÍ POLOZE (Poz. 1) A BĚHEM JINÉ FÁZE PROVOZU STROJE.

**22** Různé druhy řezání jsou možné díky vysoká všestrannost pily EXTRA. Umístěte řezaný kus na stůl a ujistěte se, že je správně umístěn proti zarážce dlaždic.

### POZOR



PŘED PROVÁDĚNÍM ŘEZNÝCH OPERACÍ, UJISTĚTE SE, ZDA JE MATERIÁL SPRÁVNĚ OPŘENÝ O ZARÁŽKU OBKLADŮ.

## ŘEZÁNÍ POVRCHU PŘI 45°

### POZOR



Před nastavením hlavy motoru se ujistěte, že:

- stroj je vypnutý;
- řezný nástroj se nepohybuje;

**23** Podle stupnice umístěné na stroji, posuňte hlavu motoru do polohy JOLLY a utáhněte šrouby.

Pomocí zajišťovací páky spusťte řezací hlavu, dokud kotouč není několik milimetrů pod úrovní stolu.

### POZOR



PŘED ŘEZÁNÍM VELKÝCH KUSŮ PROSÍM O KONTROLU VELIKOSTI ŘEZU (ZAČÁTEK A KONEC ŘEZU) V POROVNÁNÍ S DISKEM.

Se strojem EXTRA je také možné nastavit:

- délka řezu s nastavením délky řezu pomocízarážek.
- hloubka řezu pomocí zajišťovací páky.

c) měření rovného řezu pomocí čtvercového ložiska stejně jako pravítka umístěného na pracovním stole.

**24** Je možné provádět speciální práce pro nastavení libovolného sklonu řezu v rozsahu od 0° do 45°, jak je vyznačeno na straně stroje.

## LASEROVÝ ZNAČKOVAČ

### POZOR



LASEROVÝ PŘÍSTROJ TŘÍDY I 635 nm, < 5 mW

Pomocí příslušenství laserového značkovače, lze řezné operace urychlit.

### ATTENZIONE



LASEROVÝ ZNAČOVAČ JE FUNKČNÍ, POKUD JE STROJ PŘIPOJEN K NAPÁJENÍ

## ŘEZÁNÍ LASEROVÝM ZNAČKOVAČEM

- připojte stroj k napájení;
- umístěte řezaný kus a ujistěte se, že je čára označená laserovou značkou se shoduje s čarou na materiálu, který má být řezán;

**25** • proveďte operaci řezání, jak je uvedeno v odstavci: „řezání na stole“.

### POZOR



NEUPRAVUJTE POLOHU ZNAČKY OTOČENÍM PAPRSKU SMĚREM K OČÍM OBSLUHY. NEDÍVEJTE SE DO PAPRSKU OKEMNEBO SE PODÍVEJTE PŘÍMO S OPTICKÝMI NÁSTROJI.



**SEŘÍZENÍ TRACERU**

V případě, že značka není zarovnána s linií řezu, lze správné zarovnání upravit.  
Pro správné umístění značky postupujte následně:

- 26** • Povolte tři zajišťovací šrouby tak, aby se mohlo posunovat.
- Umístěte referenci správně na nástroj.
- 26** • Vložte dodaný 5 mm imbusový klíč.
- Pomocí imbusového klíče otáčejte, dokud nedojde k zarovnání značky s čarou řezu nástroje.

**POZOR**

**BĚHEM SEŘIZOVACÍCH OPERACE SE UJISTĚTE, ŽE ČÁRA ZAMĚŘENÍ OD LASERU ZAMĚŘOVAČE NENÍ V KONTAKTU S OKEM OBSUHY.**

**POZOR**

**VÝROBCE ODMÍTÁ JAKOUKOLIV ODPOVĚDNOST PRO POUŽITÍ LASEROVÉHO ZNAČKOVAČE V PRO ÚČELY JINÉ, NEŽLI URČENÉ PRO TENTO STROJ.**

**SISTEMA DI AVANZAMENTO TAGLIO**

- 27** může být využit pro přesné řezání pomocí kola pojezdu umístěného nahoře vpravo - umožňuje pojezd řezné hlavy vpřed a vzad.

**POZOR**

**VZHLEDEM K VYSOKÉ CITLIVOSTÍ PŘÍSLUŠENSTVÍ, POSTUPOJTE OPATRNĚ, ABY NEDOŠLO K NÁHODNÉMU ZAMKNUTÍ ŘEZNÉHO NÁSTROJE.**

**ZBYTKOVÁ RIZIKA**

Během vývoje stroje dbal výrobce na případná rizika a nebezpečí pro obsluhu. Přesto jsou stále nějaká potenciální rizika, viz níže: NTC STAVEBNÍ TECHNIKA spol. s r.o.

**POZOR**

- Nebezpečí přítomnosti elektrického proudu  
Stroj má vnitřní elektrický systém.

**PŘIPOJTE STROJ K SYSTÉMU S DIFERENCIÁLNÍ OCHRANOU A ZEMNÍM DRÁTEM.**

**POZOR**

- Nebezpečí dlouhodobého vystavení hluku: Nepřetržitě používání stroje a působením vystavení hladinám hluku nad 85 dB (A)

**OBSLUHA MUSÍ POUŽÍVAT OCHRANU SLUCHU.**

**POZOR**

- Nebezpečí vystavení úlomkům materiálů.  
**OBSLUHA MUSÍ NOSIT OCHRANNÉ BRÝLE.**

**POZOR**

- Nebezpečí náhodného kontaktu s pohybujícím se nástojem.  
**OBSLUHA MUSÍ POUŽÍT OCHRANNÉ PROSTŘEDKY - RUKAVICE**

**VŽDY ZŮSTAŇTE V PRACOVNÍ POLOZE (Poz. 1 obrázek 19) BĚHEM STROJE FÁZE PROVOZU:**

- Během pokládání materiálů;
- Během řezání materiálů;
- Během zpomalování řezného nástroje až po zastavení stroje.

## ÚDRŽBA

### POZOR



PŘED ZAPOČETÍM JAKÉKOLI ÚDRŽBY NEBO OPRAVY ODPOJTE STROJ OD PROUDU

### ČIŠTĚNÍ

### POZOR



#### NEMYJTE STROJ VYSOKOTLAKOU VODOU

- 28** Čištění pily EXTRA je velmi snadné uvolnění pojistných matic a odejmutím pracovního stolu. Bočním kohoutkem odstraňte zbytky.

### POZOR



#### **29** PO VYČIŠTĚNÍ ZÁSOBNÍKU VODY UMÍSTĚTE PRACOVNÍ STŮL ZPĚT DO POZICE.

- 30 31** Pro vysokou efektivitu systému CHLAZENÍ "SPRAY SYSTEM" pravidelně tento systém čistěte dle instrukcí.

### POZOR



#### SEŘÍZENÍ NOSIČE MOTORU

Nosič motoru je opatřen možností vertikálního seřízení. Pro správné seřízení postupujte následovně:

- 32** • pomocí 3mm imbusového klíče zašroubujte obě přední nastavovací hmoždinky (A), dokud se vůle neodstraní.
- 33** • zopakujte operaci pro obě hmoždinky pro nastavení hřbetu (B).

### POZOR



ROVNOMĚRNĚ DOTÁHNĚTE VŠECHNY 4 MÍSTA PRO ZAJIŠTĚNÍ PLYNULOSTI CHODU.

## ZBAVENÍ SE VÝROBKU

Pokud chcete vyhodit stroj nebo jeho části, tyto musí být odstraněny v souladu s příslušnými předpisy:



### ELEKTRICKÝ MOTOR

Hliník	AL
Ocel	AC
Měděná	CU
Polyamid	PA

### Hlavní tělo stroje

Ocel	AC
Polyamid	PA

### Ponorné čerpadlo

Polyamid	PA
Ocel	AC
Hliník	AL
Měděná	CU
Epoxidová pryskyřice	

### R.W.E.E. IT0802000002803

Evropská směrnice 2012/19/EU určuje likvidaci elektrických vybavení, nesmí být dáváno do komunálního odpadu, ale samostatně sbíráno aby se předešlo případným škodám na zdraví nebo životním prostředí. Kvůli směrnici 2012/19/EU musí být elektrické vybavení označeno symbolem přeškrtnutého odpadkového koše. Obal stroje musí být zlikvidován také podle příslušných směrnic. Pro další informace ohledně likvidace elektrického vybavení vyhledejte příslušný úřad.



## ODSTRAŇOVÁNÍ PROBLÉMŮ

### TENTO STROJ MŮŽE BÝT OPRAVOVÁN POUZE ZAŠKOLENÝM PERSONÁLEM

Tento elektrický stroj je ve shodě s příslušnými bezpečnostními předpisy. Opravy mohou být prováděny jen zaškoleným personálem, s použitím originálních náhradních dílů. Pokud toto není dodrženo, uživatel může být vystaven nebezpečí.

Záruka se nevztahuje na poruchy, které nesouvisí s nedostatky vyplývajícími z nedodržení shody v okamžiku prodeje, například:

- Opatření materiálů (se zvážením průměrné životnosti výrobku).
- Nedodržení pokynů uvedených v tomto návodu.
- Zásahy a manipulace, které provede neoprávněná osoba.
- Používání neoriginálních náhradních dílů.

Chyba	Příčina	Odstranění
<b>Stroj nefunguje.</b>	Napájecí kabel není v pořádku - kontrola připojení.	Pevně zatlačte zástrčku do zásuvky. Zkontrolujte napájecí kabel
	Žádné napětí v zásuvce.	Nechte zkontrolovat zásuvku.
	Ovládací spínač je poškozený	Ohledně výměny se poraďte s místním prodejcem
<b>Pokud chladicí voda nedorazí na kotouč ale čerpadlo funguje</b>	Tryska je ucpaná.	Demontujte trysku uvnitř krytu kotouče , vyčistěte, odstraňte zbytky nečistot
<b>Motor vydává nepříjemný zápach</b>	Voda mohla prosakovat dovnitř motor	Odpojte napájecí kabel a poraďte se s místním prodejcem.
<b>Stroj se obtížně startuje.</b>	Ložiska motoru jsou poškozená.	Odpojte napájecí kabel a poraďte se s místním prodejcem.
<b>Stroj řeže mimo stůl</b>	Dlažba není v pravém úhlu s řezným kotoučem.	Pomocí stolu upravte dlažbu do 90° vzhledem k linii řezu kotouče.
	Kotouč není vhodný pro daný typ materiál k řezání.	Vyměňte kotouč za vhodnější.
<b>Laserové ukazovátko nefunguje.</b>	Laserová jednotka je poškozená.	Kontaktujte svého místního prodejce, výměna, nahrazení.
	Laser. zapisovač je poškozený.	Kontaktujte svého místního prodejce a výměna, nahrazení



[www.battipav.com](http://www.battipav.com)